

**T.C.  
BAŞBAKANLIK  
AİLE ARAŞTIRMA KURUMU**

**GÖRME YETERSİZLİĞİ OLAN  
ÇOCUĞU BAĞIMSIZLIĞA  
HAZIRLAMAK İÇİN  
ANA BABA REHBERİ**

**Ankara, 1995**

T.C.  
BAŐBAKANLIK  
AİLE ARAŐTIRMA KURUMU

**GÖRME YETERSİZLİĐİ OLAN  
ÇOCUĐU BAĐIMSİZLİĐA  
HAZIRLAMAK İÇİN ANA  
BABA REHBERİ**

Prof.Dr. Mehmet ÖZYÜREK

Ankara. Kasım 1995

## **BAŐBAKANLIK AİLE ARAŐTIRMA KURUMU YAYINLARI**

Genel Yayın No : 87

Seri : Eđitim

ISBN : 975-19-1259-8

Yayın Yönetim : Turhan ŐAHİN

Basımevi : Bizim Büro Basımevi  
Selanik Cad. 18/11 Kızılay/ANKARA  
Tel: 431 88 81 - 433 36 36

## **MERHABA**

### **SAYGIDEĞER ANNE-BABALAR**

*Dünyamızda tüm toplumların gündemindeki konularından biri de "özürlüler ve onların aileleri" sorunudur. Özür, bireye özel olmakla birlikte, getirilen ailenin her bireyini etkilemektedir. Özürlü bireye sahip sizlerin; yaşamınızın her döneminde, bu durumdan etkilendiğinizi biliyorum. Özürlülerin yeterli sıcaklığı ve bakımı bulabildikleri tek yer olan aile, eğitim ve rehabilitasyon konusunda yalnız ve desteksiz bırakılırsa; ailenin devamlılığını sağlamak zorlaşabilir.*

*Bu sebeple, özürlü bireye sahip ailelerin aile içi ve dışın-da birbirine destek olması, yardımlaşması ve özellikle iletişim konularını açık tutması, hem özürünün hem de diğer aile bireylerinin mutluluğu için çok önemlidir.*

*Bu amaçla, özürlü bir çocuğa sahip sizlerin, gerek özür konusunda gerekse ne yapılması gerektiği konusunda ilk andan itibaren özenle ve doğru olarak bilgilendirilmeleri gereklidir.*

*Türk ailesinin güçlendirilmesi amacıyla; araştırma, yayın ve eğitim çalışmaları yapmakla yükümlü olan Aile Araştırma Kurumu, 1995 yılında "Özürlü Bireyi Olan Ailelere" yönelik rehberlik projesini başlatmıştır.*

*Çeşitli özür gruplarına göre, aile bireylerinin karşı karşıya oldukları sorunlar ve bu sorunlar karşısında ne yapmak gerektiği konusunda bilgilendirmek, sağlıklı bir aile yapısının oluşumuna katkı sağlamak amacıyla hazırlanan, **Aile Eğitimi** kitaplarını sizlere ulaştırmış bulunuyoruz.*

*Üniversitelerimizin özel eğitim alanında ihtisaslaşmış saygıdeğer öğretim üyelerine hazırlatmış olduğumuz bu kitaplarda verilen bilgilerle sizlere yardımcı olmaya çalıştık. Sorun ve ihti-*

*yaçlarınızın yığınla olduğunu biliyorum. Elimizdeki tüm kaynakları sorunlarınızın çözümünde kullandığımızı bilmenizi isterim.*

*Özürli bireyi olan saygıdeğer anne-babalar yaşamınızı çok daha kolay, çok daha güzel ve çok daha yaşanabilir kılmak amacıyla başlattığımız bu çalışmayla sizlere yardımcı olabildiysek ne mutlu bizlere...*

*Çocuklarınızla birlikte mutlu, sevgi dolu bir yaşam sürmenizi diliyorum.*

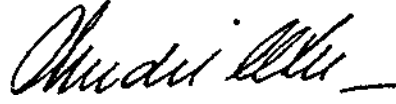

**Abdülkadir ATEŞ**

**Devlet Bakanı**

## ÖNSÖZ

Körler okullarına gelen çocukların gözlenmesi, çocuklardan büyük çoğunluğunun on oniki yaşlarına gelmelerine rağmen hala ayakkabılarını ters giydikleri, rahatça yürüyemedikleri ve çevresini yeterince araştırıp anlayamadıklarını göstermektedir. Bu nedenle, okullarda, çocuklara yaşlarının gereğine göre yaşantı kazandırmak güçleşmektedir. Bu çocuklar okula gelince, eğitimlerine başlandığında çok geç olmaktadır. Öğrenmenin en verimli yılları olan okul öncesi yılları heba olmaktadır. Çocuklar okula gelmeden önce anababalarla konuşmanın, çocukların gelişiminde çok ciddi değişikliklere yol açacağı izlenimini vermektedir.

Bu kitap, uzmana gereksinimi olan okul öncesi çağda ve daha küçük yaşlardaki çocukların anababaları için yazılmıştır. Kitabın amacı, anababaları ne kör küçük çocukların eğitimi yapan öğretmenler ne de görme yetersizliği olan çocukların eğitimi uzmanı yapmak değildir. Bu kitap, çocuk okula başladığında, okula hazırlık becerileriyle donatılmasını sağlamak için çocuğun gelişmesine uygun koşulların hazırlanması için etkinlikler ve öneriler sunan bir rehber kitaptır.

Erken çocukluktaki öğrenme yaşantıları, tüm çocuklar için önemlidir. Ancak görme yetersizliğinden etkilenen çocukların gelişimi için ise belirleyicidir. Bu nedenle, görme yetersizliği olan çocukların çevrelerini görsel olmayan yaşantılarla anlamaları ve sistemli yaşantılarla kazandırılması, görme yetersizliği olan çocuğun gelişmesindeki engelleri kaldırır. Çocuk gelişimindeki çalışmalar çocuğun zihnin gelişiminin büyük ölçüde ilk çocuk yıllarında duyu organlarının ve zihninin ne denli uyarılmış olmasına bağlı olduğunu göstermektedir.

Görme yetersizliği olan çocukların diğer duyu organlarını kullanmalarına fırsat verildiği takdirde, çevrelerini anlayan, dü-

zenleyen ve kendi gereksinimlerini bağımsız olarak yapan çocuklar haline gelmektedirler. Çocukların bağımsız olmalarını engelleyen etmenler arasında, ana babanın aşırı ve koruması, ilgisizliği, yanlış yapılan yönlendirmeler ve görme yetersizliğinden etkilenmiş çocuktan neler beklenebileceğine ilişkin yanlış beklentiler yer almaktadır.

Bu kitapta yer alan düşünler yeni değildir. Kırsal kesimde yaşayan ana babalardan bazıları, burada belirtilenlerden bazılarını, yaşamlarının gereği olarak, doğal olarak yaptıklarından, çocukları, yaşadıkları dünyayı tanıyıp, anlamışlardır. Bağımsız yaşamının temel taşlarını erken çocukluk yıllarında oluşturmuşlardır. Yazılanlarla, görme yetersizliği olan çocukların ana babalarına doğru rehberlik yapılmak istenirken, çocuklarının ellerini ve diğer duyu organlarını erken eğitimle ilgili, kendi doğal ortamlarında yapabilecekleri etkinlikler önerilmektedir. Ayrıca, çocuklarını anlamaları ve buna göre çevrelerini düzenlemelerine yardımcı olunmaktadır.

Bu kitabın hazırlanmasında, görme yetersizliği olan çocukların erken çocukluk gelişimlerinin gözlenmesinden çok, okula başlamış çocukların ve yetişkin körlerin davranışlarının gözlenmesi itici güç görevini görmüştür. Ancak, yazılanların oluşturulmasını bu gözlemler etkilemiştir. Yazılanları oluştururken, Amerika Birleşik Devletlerinde 1800'lü yılların ortasında kurulan Perkins Körler okulundan alınan kitaplar ve bu kitapların çevirilerinden büyük ölçüde yararlanılmıştır. Özellikle yararlanılan kitaplar ve programlar arasında "Early Focus: Working with Young Blind and Visually Impaired Children and Their Families", "Preschool Vision Stimulation: It's more Than a Flashlight!", "Perkins School Curriculum", "The Road to Freedom: A Parent's Guide To Prepare The Blind Child to Travel Independently", "Perkins Körler okulunda yapılan hizmet içi eğitim ma-

teryalleri", "The Oregon Project for Visually Impaired and Blind Preschool Children", "A Model of Home Intervention for Infant, Toddler and Preschool Aged Multihandicapped Sensory Impaired Children ve ayrıca Insite Model", Milli Eğitim Bakanlığı ve UNICEF'in işbirliğiyle hazırlanan "Görme Güçlüğünden Etkilenmiş Çocuğu Olan Aileler İçin Eğitim Rehberi" yer almaktadır.

Günümüzde, üniversitelerimizde yayın güçlüğü dikkate alındığında, böyle bir kitabın ülkemizde yayınlanmasının yılları alacağı izlenimini taşımaktayım. Bu nedenle, aslında bu yayını yaşama geçiren Gazi Eğitim Fakültesi Özel Eğitim Bölümünün Hilton Perkins Foundation'la yapmış olduğu işbirliği ve adı geçen kurumun Özel Eğitim Bölümüne olan desteği kadar, Başbakanlık Aile Araştırma Kurumu Başkanlığının "Özürü Bireyi Olan Ailelere Yönelik Rehber Kitapçık Hazırlama Projesi"ni düşünmeleri ve eyleme geçirmeleridir.

**Mehmet Özyürek**

17 Kasım 1995





# İÇİNDEKİLER

Merhaba Saygıdeğer Anne-Babalar.....	iii
Önsöz .....	
.....	v

## Birinci Bölüm **Görme Yetersizliği**

### **ve Anlamı Nedir?**

<b>Giriş</b> .....	<b>1</b>
<b>Görme Yetersizliği Olan Çocuk Kimdir?</b> .....	<b>1</b>
<b>Görme Yetersizliğine Ne ve Neler Yol Açır?</b> .....	<b>2</b>
<b>Çocuğunuzun Görme Yetersizliği Olduğunu Nasıl Anlarsınız?</b> .....	<b>3</b>
<b>Tıbbi Tedavi Hizmetleri</b> .....	<b>5</b>
Optik Yardımlar .....	5
Gözlük Verildiyse Nelere Dikkat Edilir? .....	6
Görme Yetirsizliğinin Anlamı Nedir? .....	6

t

## İkinci Bölüm

### **Görmeden Gelişmek**

<b>Görmenin Gelişimdeki Rolü</b> .....	<b>9</b>
<b>Görmemenin Çocuğun Gelişimine Etkisi</b> .....	<b>11</b>
<b>Görmeden Gelişmek</b> .....	<b>16</b>
İlk Haftalar .....	16
Anneye Tepki .....	18
İşitme.....	20
Ağız .....	23
Eller .....	24
Uzanmak.....	26

## Üçüncü Bölüm Erken Çocukluk

### **Yaşantıları ve Ana Baba**

<b>Erken Çocuklukta Yaşantı Zenginliğinin Önemi</b> .....	<b>29</b>
<b>Oyun Bahçesi ve Beşikte Yaşantılar</b> .....	<b>30</b>

Evi Çocuktan Korumak .....	32
Neler Yapabilirsiniz?.....	34
Evin Düzenlenmesi.....	34
Onu Sevin .....	36
Onunla Konuşun .....	36
Ellerini Eğitin .....	38
Uzanmak .....	39
Oturma .....	41
Emekleme .....	42
Araştırma.....	44
Çevreyi Tanıma.....	46
Çevreyi Tanımada Araştırma ve Oyunun Önemi	
Merdivenler .....	50
Yürüme.....	51
Hareket Etme .....	53
Konuşma .....	54

#### Dördüncü Bölüm Ana-Baba ve Yakınlar

Görme Yetersizliğine Yönelik Ana Baba Tutumları..	57
Görme Engelli Olduğu Ona Nasıl Söylenmeli.....	60
Baba .....	60
Aile Üyeleri, Akrabalar ve Arkadaşlar .....	61
İyi Annelik Yapma .....	62
Sevgi .....	64
Hareket Etme .....	67
Görme Yetersizliği mi Yaşantı Sınırlılığı mı? .....	68

#### Beşinci Bölüm Körlük Tikleri

Körlük Tikleri Olmayan Çocuklar .....	74
Körlük Tiklerinin Gelişimini Önleme.....	75
Körlük Tikleri Varsa, Ne Yapılır?.....	77

Altıncı Bölüm Diğer Duyu  
Organlarıyla Çevresini ve  
Nesneleri Tanıma

<b>Kas Duyusu (kinestetik Duyum) .....</b>	<b>79</b>
<b>Haptik Duyum.....</b>	<b>81</b>
<b>Koklama.....</b>	<b>82</b>
<b>Tat Duyumu .....</b>	<b>83</b>
<b>İşitme.....</b>	<b>83</b>
Ses Nedir? .....	83
Sesin Yerini Saptama .....	85
Yankılamayla Yer Saptama .....	86
Sesi Ayırtetme.....	87
Trafik Sesleri .....	87
Nesne Algısı .....	88
Ses Gölgeleri .....	92

Yedinci Bölüm Alan Kavramları,  
Beden İmgesi, Yönler ve Ölçme

<b>Aşırı Koruyucu Olmayın.....</b>	<b>95</b>
<b>Yer ve Konum Bildiren Kavramlar .....</b>	<b>96</b>
<b>Çevreyi Anlamada Gerekli Diğer Sözcükler .....</b>	<b>97</b>
<b>Beden İmgesi .....</b>	<b>100</b>
<b>Hareket Ederken Nesnelerin de Konumları Değişir...  Q2&gt;</b>	<b>102</b>
<b>Yönler.....</b>	<b>105</b>
<b>Yönleri Evde Öğrenme .....</b>	<b>106</b>
Köşelerin Yönleri .....	107
Yön Alıştırmaları .....	108
<b>Ölçme .....</b>	<b>109</b>
<b>Yürünen Mesafeyi Kestirme .....</b>	<b>111</b>

Sekizinci Bölüm Gezinmeyi  
Kazandırma

<b>Dört Kenar Kavramının Kazandırılması .....</b>	<b>117</b>
<b>Ev Dışında Somut Bir Dünya Oluşturma .....</b>	<b>120</b>
<b>Izgara Örüntüsü .....</b>	<b>123</b>
<b>Ön ve Arka Bahçede Oynama.....</b>	<b>125</b>
<b>Çocuğun Tek Başına Yapabileceği İşler .....</b>	<b>126</b>
<b>Arabayı Öğrenme .....</b>	<b>126</b>
<b>Gezinme Örüntüleri.....</b>	<b>129</b>
"L" Örüntüsü	
"I" Örüntüsü (Düz Çizgi Üzerinde Gezinme)	
"U" Örüntüsü .....	131
Zig Zag ("Z") Örüntüsü	
<b>Kazandırılacak Kavramlar.....</b>	<b>133</b>
<b>Başka Neler Yapılabilir? .....</b>	<b>134</b>

Dokuzuncu Bölüm

Görme Yetersizliği Olan Çocuğa Çevreyi  
Gösterme

<b>Yürüyüşe Çıkın.....</b>	<b>135</b>
<b>Koşmak .....</b>	<b>136</b>
<b>Eğitsel Yürüyüş.....</b>	<b>138</b>

Onuncu Bölüm Çocuğunuza Nasıl

**Öğretirsiniz? Görme Yetersizliği Olan Çocuğa  
Nasıl Öğretilir?**

Öğretirken Çocuğun Görüp Görmemesi	
Farkedermi? .....	141
Öğretirken Nelere Dikkat Edilmeli? .....	142
Öğretime Başlama .....	143

Beslenme Becerilerinin Öğretimi .....	144
Yemek Yeme.....	144
Su İçme .....	146
Diş Fırçalama.....	147
Bağımsız Olarak Tuvalet İhtiyacını Karşılama .....	148
Giyileri Giyme ve Çıkarma .....	149
Kör ya da Görme Yetersizliği Olan Bir Çocuk Yetiştirenlere Öneriler .....	151
Görme Yetersizliği Olan Çocuğun Görme Engelliler Okuluna Yerleştirilmesi için Başvurulacak Kurumlar.....	153



## Birinci Bölüm Görme Yetersizliği ve Anlamı Nedir?

### Giriş

Görme güçlüğü olan bir çocuğa sahip olmak, her şeyin sonu değildir. Ülkemizde ve dünyada yaşamlarını normal şekilde sürdüren ve iş gücü sahibi pek çok görme engelli kişi vardır.

Görme engeli olan çocuğa sahip olduğunda, ilk olarak görme engelinden dolayı hayal kırıklığı yaşanır. Eş ve yakınlar suçlanır. En son aşamada ise, çocuk olduğu gibi kabul edilir. Çocuğu olduğu gibi kabul etme bir kaç ayı alabileceği gibi, yıllarına alabilir. Kabul süresi kısa olduğunda, siz ve çocuk daha mutlu olabilirsiniz. Çocuğu **kabul etme, ona özelliklerine göre eğitim** vermeye başlamaktadır.

### Görme Yetersizliği Olan Çocuk Kimdir?

Görme yetersizliği olan çocuk, ya kördür ya da az görür. Kör elemek; çocuğun uzak ya da yakından hiç bir şeyi görememesi anlamına gelmektedir. Anahtar deliğinden bakan birisi kadar görenlere de **kör** denilmektedir.

**Az gören** ise, çocuğun çevresinde bulunan nesnelerin yakınına giderek ya da gözüne getirerek kısmen farketmesi anlamına gelmektedir. Az gören çocuğun ne kadar gördüğü, bazı örneklerle daha iyi anlaşılabilir: Az gören çocuk, kirliliği ya da buğulu bir



camdan bakıldığında, çevresini ve çevresinde bulunan nesnelere görülebildiği kadarıyla görmektedir.

Az gören çocuk, nesnelere kesin olarak farkedememektedir. Ancak, karaltı halinde gölgeler şeklinde görmektedir. Bazı çocukların da, gözleri **ışığa** çok hassastır. Uzun zaman **güneşe** baktıktan sonra hissedebileceğiniz ve görebileceğiniz şekilde görmektedirler. Bunlar da az görenlerdir. Ancak, yasal açıdan ve okula yerleştirme bakımından, burada az gören olarak betimlenen çocuklara kör olarak kabul edilmektedir. Bu kitapta kör kavramı, hiç göremeyenler için olduğu kadar az görenler içinde kullanılmaktadır.

### **Görme Yetersizliğine Ne ve Neler Yol Açır?**

"Görme yetersizliğine ne yol açmıştır/sorusu, hepimizin ve tüm anababaların sormuş olduğu bir sorudur. Neden, çocuğum göremiyor? Neden, çocuğum az görüyor? Soruları ilk sorulan sorulardır. Çocuğunuzun neden göremediğini öğrenmek, tekrar aynı durumun ortaya çıkmasını önlemek için önemlidir. Ancak, çocuğunuzun nasıl yetiştireceğiniz ve neler yapabileceğinize ilişkin yardımcı olamayacağı-bilinmelidir. Hatta, görme yetersizliğine neyin yol açtığının sorgulanması kendinizi aklamaya, diğerlerini suçlamaya götürürki, bu en son istenilen durumdur. Bu nedenle, ne kadar erken görme yetersizliğine nelerin yol açtığıyla ilgilenmezseniz, çocuğunuzun yetişmesine o kadar yardım edebilirsiniz.

Görme engeli neden mi olur? Görme yetersizliği kalıtsal olabilir. Soydan soya geçebilir. Ancak, bu duruma çok sık olarak rastlanmamaktadır.

Annenin gebeliği sırasında, kızamıkçık gibi ateşli hastalıklara yakalanması, bazı ilaçlar ve röntgen ışınlarına maruz kalmasıyla görme organı ve görmeye ilgili sinirler zedelenir. Görme yetersizliği oluşur.

Doğumun güç olması görmeye ilgili sinirleri zedelenirse, bebeğin görmesi yetersizlenir. Doğum sonrasında geçirilen ateşli hastalıklar, kazalar ve zehirlenmeler de görme yetersizliklerine yol açabilir.

**Çocuğunuzun görme yetersizliği doğuştan ya da sonradan olabilir. Çocuğunuz doğuştan görme yetersizliğinden etkilenmiş ise, tekrar çocuk sahibi olmayı düşünmeden önce, görme yetersizliği olan çocuk sahibi olmamak için mutlaka hekime danışınız.**

Çocuğunuzun Görme Yetersizliği Olduğunu Nasıl Anlıyorsunuz?

Görme güçlüğü'nün erken farkına varılması, tedavi edilme olasılığını artırır. Tedavi edilmesi mümkün olmadığında da, alınan eğitim önlemleriyle, çocuğun daha olumlu yaşam sürdürmesi olası olabilir.

## **Çocuğun görme yetersizliğinden etkilendiğini anlamaya ilişkin ipuçları:**

- \* Çocuğunuz, gözlerinin yaklaşık 30 cm önünde tutmuş olduğunuz parlak renkli oyuncak ve şeker gibi ilgi çekici nesnelere takip edemiyor ya da farkına varamıyorsa
- \* Çocuğunuz sağa sola amaçsız olarak uzanıyor, sık sık düşüyorsa
- \* Yeni gittiği bir çevreye uyamıyorsa
- \* Renkli bir resmin renklerini ayıramıyorsa
- \* Çocuğunuz uzun süre aynı yere bakıyorsa
- \* Çocuğunuz çok farklı bir şekilde gözlerini döndürüyorsa
- \* Çocuğunuz sık, sık gözlerini ovuyor ve kaşıyorsa
- \* Çocuğunuz gözlerini ışıktan kaçırıyor ve gözlerinde titreme varsa
- \* Çocuğunuzun gözleri kızarıyor ve yaşarıyorsa
- \* Gözleri anormal şekilde büyüyor ve küçülüyorsa
- \* Gözlerinin ortası bulanık ve ışık geldiğinde parlıyorsa

Çocuğunuzun gözlerinde yukarıda ki belirtilerden biri ya da bir kaç varsa, çocuğunuzun görme güçlüğü olması ihtimali yüksektir.

**ÇOCUK HEMEN DOKTORA GÖTÜRÜLMELİDİR.**

## **Tıbbi Tedavi Hizmetleri:**

Görme yetersizliğinin düzeltilmesi için tıbbi sađal-tım yollarına yer verilir. Görme yetersizliğinin düzel-tilmesi, konulan teşhisin özelliđine göre ilaçla, ameli-yatla ve gözlük gibi protezlerle gerçekleştirilmektedir. Görme yetersizliđi ne kadar erken teşhis edilir ve dü-zeltilirse, çocuđun geliřimi ve yetiřmesi bakımından o kadar fazla yardım edilmiř olur. Görme güçlüđü er-ken teşhis edildiđinde, görme güçlüđünün önüne geçmek ya da önlemek mümkün olabilmektedir. Ör-neđin, erken ameliyat ya da ilâçla tedaviyle, çocuđun görme keskinliđini yeniden kazandırmak mümkün olabilir. Görmesi tam olmasa bile, daha iyi görebilir duruma gelebilir. Eđer, çocuđunuzun görmesinden řüphede ediyorsanız, bir an önce göz doktoruna götür-mekte yarar vardır.

### **Optik Yardımlar**

Gözlük ve lens yardımları, görme yetersizliđini düzeltebilmektedir. Eđer gözlük ve lens doktor tara-fından verirse, bedeli bađlı olduđunuz sosyal kurum-larca ödenmektedir. En çok kullanılan optik araç göz-lüktür. Diđer optik yardım araçları, büyüteç ve okuma cihazlarıdır. Gözlük, her görme yetersizliđini düzelt-meyebilir, ama doktor gözlük önerirse, çocuđunuz daha iyi görebileceđi için mutlaka alınmalıdır.

## Gözlük Verildiyse Nelere Dikkat Edilir?

\*Zamanla gözlük camlarını değiştirmek gerekebilir. Belli aralıklarla çocuğun görme keskinliği kontrol ettirilmelidir.

\*Gözlük camları sık sık silinmelidir.

\*Sadece doktorun verdiği gözlükler kullanılmalıdır. Eğer, çocuk gözlük istemezse, gözlükten hoşlanmasını sağlayacak sözcükler kullanılmalıdır.

## Görme Yetersizliğinin Anlamı Nedir?

Zedelenmenin gözün hangi bölümünde olmasına ve etkisine bağlı olarak, görme yetersizliğinin anlamı değişmektedir. Görme yetersizliği ya da kör terimi, çocukların aynı düzeyde gördüklerine işaret etmektedir. Kör olarak tanımlanan çocukların kişisel yaşantılarından kesitlere bakarak, ne kadar gördüklerini görelim.

Örneğin, Mustafa doğduğundan beri renkleri farkedememektedir. Uzağı görememektedir. Büyüteç aracılığıyla, kısa süreyle yazıları okuyabilmektedir. Büyük harflerle okunaklı yazılar yazabilmektedir. Fakat, yazdığı yazıları doğrudan kendisi okuyamamaktadır. Büyük eşyaları mesela evleri, otomobilleri farkedebilmektedir. Uzaktaki görüntüler, ağaçlar, telefon ve elektrik direkleri birer gölge olarak kendisine yansımaktadır. Bu çocuk, günlük yaşamını dikkati çekme-

den sürdürmektedir. El topu oynamakta, resim yapmaktadır. Ancak, renkleri ayırmasına arkadaşları yardım etmektedir.

Nardane ise, sadece tek gözüyle uzağı çok az görmektedir. Fakat bu kız çocuğu yine de diğer çocuklar gibi hareket etmektedir. Diğer çocuklar gibi oynayan ve zıplayan çok hareketli bir çocuktur. Çok yakından yazıları okuyabilmekte ve yazabilmektedir. Ancak, binaların çatılarını ve camilerin kubbelerini yeterince görememektedir. Arkadaşlarıyla parkta yapmış olduğu bir gezi sırasında, onları çok yakından takip etmesine rağmen, parktaki diğer seslerden dolayı arkadaşlarını bulamamıştır.

Harun, görme güçlüğü olduğunu bilmemektedir. Çevresindekiler de, çocuğun böyle bir problemi olduğunu fark etmemiştir. Günün birinde bir kar topu sağ gözüne gelmiş ve o andan itibaren Harun tamamen görememiştir. Bu olay sırasında çok acı duymuştur. Doktora götürüldüğünde, sol gözüyle göremediği ve kar topundan dolayı sağ gözüyle de görme yetisini kaybettiği ortaya çıkmıştır. Sol gözündeki bozukluğun doğuştan oluşu nedeniyle, gözlük ve diğer tıbbi yardımlardan yararlanamamaktadır. Önceleri top oynarken topu ucundan tutması ve bazı eşyaları da tam kavrayamaması, sol gözünde görme güçlüğüünün doğuştan olduğunu göstermesine rağmen, farkına varılamamıştır. Bazan çocuklar yeterince göremediklerini

bilseler bile, hekimden ya da tıbbi mdahalelerden korktukları iin gremediklerini gizleyebilirler.

ocukların yařantılarının kesitlerinden grldė gibi, kr olarak tanımlanan ocuklar da grmektedir. ocukların grebilmelerini arttırma ve artık grme kalınlarından yararlanmalarına fırsat verilmelidir.

## İkinci Bölüm

### Görmeden Gelişmek

#### Görmenin Gelişimdeki Rolü

Gören insanın dış dünyadan aldığı bilgilerin %85'ini, görme kanalıyla aldığı tahmin edilmektedir. Ancak bu, görme engelli çocukların görenlerden %85 oranında daha az bilgi edineceği anlamına gelmemektedir. Görme engelli çocuğun, diğer duyu organlarının bilgi edinmede kullanması gerektiği anlamına gelmektedir. Yani kör çocuk, kendi dünyasına ilişkin bilgileri ağızıyla, diliyle, kulağıyla, burnuyla ve ellerini kullanarak öğrenecektir. Diğer duyu organlarıyla yaşadığı dünyaya ilişkin bilgi edinebilmesi için, her türlü eğitsel çabanın gösterilmesi gerekir. Ana-babanın, çocuğun bilgi edinmesinde geriye kalan duyu organları üzerine odaklanması ve bunları en yüksek düzeyde uyararak için çaba göstermesi gerekecektir. Bu çabalarla, görme yetersizliği olan çocuğun da, yaşadığı ortama ilişkin bilgi ve becerileri kazanması olasıdır. Görme engelli çocuğun olağan gelişimi, gören bir çocuğunkinden çok daha büyük ölçüde dışarıdan gelecek yardımlarla olasıdır.

Gören bir çocuğun gelişiminde, görme gücünün rolü büyüktür. Görme engelli çocuğun gelişiminde ortaya çıkabilecek zorlukları anlamak için, görme gücü-



nün önemini anlamak gerekir. Gören çocuk 6 haftalıkken, dış dünyadan gelen görsel uyaranlar tarafından bombardımana tutulur. Bakmak, ilk aylarda yaşamın yarısını oluşturur. Bebek, bakmaktan vazgeçtiği zaman uykuya dalar. Bebekler görsel bir açıklıkla doğarlar. Gören çocuk 4 haftalıkken, hareket eden bir nesneyi 90 derecelik bir açıyla izler. 12. haftada bu açı 120 dereceye çıkar. Böylece, bir bebek uyanık olarak geçirdiği zamanın büyük bir bölümünde görev deneyimlerini artırır.

Görme gücü, çocuğun dış dünyaya dönmesini sağlar ve dış dünyayı araştırırken işine yarar. Yaşamın ilk hafta ve aylarında aynı el gibi göz de, ağıza götürülecek nesnelere arama ve yakalama organı gibidir. Gören çocuk nesnelere elleriyle yakalama becerisini kazanmadan önce, sadece "gözleri ile yakalar."

İzleyen haftalarda, el ve göz, işbirliği içinde hareket etmeye başlarlar. Göz, elin yönlendiricisi olarak iş görür ve bir çocuğun normal gelişiminin tamamlayıcısıdır. Zamanla, göz ve eller, ağıza hizmet etmekten kurtulur ve kendilerinin efendisi olurlar. Ağızdan bağımsız hareket ederler. Dünyayı araştırmak ve hâkim olmak için nesnelere emme, ısırma ve ağıza götürmenin yerini göz ve eller alır ve kendi başlarına çocuk için doyum kaynağı olurlar. El ve gözlerin kullanılmasıyla, çocuk ilgisini kendi bedeninden uzaklaştırır ve ilgisi yavaş yavaş dış dünyada odaklaşmaya başlar.

El ve gözlerin bağımsız olmasıyla, kendi dışındaki dünya bir düzene girmeye başlar.

Yaşamın ilk yılının sonunda, gören çocuk, çevresine ve çevresindeki nesnelere yönelik eylemlerinde son derece etkin bir tutum geliştirmiştir. Çevresini, el ve gözlerini kullanarak giriştiği çeşitli etkinliklerle kontrol etmeye başlamış olur. Artık eskisinden daha çok, kendi dışındaki şeylerle ilgilenir. Son derece meraklıdır, çevresindeki dünyayı araştırmaya başlar.

Çevreyi denetim altında tutma ve dünyayı araştırma sırasında kullandığı becerilerin büyük bölümünü, yaşamındaki önemli insanları öykünerek edinir. Bir şeyleri, birilerini öykünebilme, büyük ölçüde görme gücüne sahip olmayı gerektirir. Gören bir çocuğun birşeyleri yakalamayı, oturmayı, kendini yukarı çekmeyi ve ayakta durmayı öykünmesinde, görme çok önemli bir rol oynar. Saatler boyunca büyülenmiş bir şekilde, bu davranışları' gösteren insanları seyreder, durur.

### **Görmemenin Çocuğun Gelişimine Etkisi**

Görme güçlüğü olan çocuk,

- Diğer insanların **parmaklarını** nasıl kullandıklarını, dokunduklarını, aldıklarını ve tuttuklarını göremekte ve bu davranışları öykünememektedir. Parmaklarını ve ellerini kullanmada ek yardıma gereksinimi vardır.

- Dięer çocukların nasıl **oynadığını** görememektedir. Oyunları öykünmemektedir. Gelişiminin uyarılması için, oyun oynamasını sağlayıcı ek çabalara gereksinimi vardır.

- Dięer insanların nasıl yemeklerini **yediğini** görememektedir. Yemek yemeyi öykünmemektedir. Yemek yeme becerilerini edinmesi için, fırsatlara ve yardımlara gereksinimi vardır.

- Dięer insanların tuvalette nasıl **temizlendiklerini** ve lavaboyu nasıl kullandıklarını görememektedir. Ek yardıma gereksinimi vardır.

Görme güçlüęü olan çocuk, dięer insanların yüz ifadelerinin nasıl **deęiştğini** ve ellerini kollarını nasıl **hareket** ettirdiklerini görememektedir. Bu nedenle çocuęun, iletişimde bulunurken **yüz ifadesini** deęiştirmede ve **ellerini kollarını** hareket ettirmede güçlükleri olabilir.

Görme güçlüęü olan çocuk evini, mahallesini ya da köyünü görememektedir. Bu nedenle, çocuęun çevresinde neler bulunduęuyla ilgili güçlükleri ve yardıma gereksinimi olur.

Dięer insanların bazı şeyleri yaparken vücutlarını nasıl hareket ettirdiğini göremedięinden, vücudunu nasıl kullanacaęını öğrenmede güçlükleri olabilir.

Çocuk, çevresinde bulunan nesnelere neye benzediğini, nasıl kullanıldıklarını ve nasıl hareket ettikle-

rini görememektedir. Bu nedenle, çevresini tanıma ve anlamada yardıma gereksinimi vardır.

Diğer insanları öykünebilme, görme gücünü gerektirmektedir. Öykünebilme, belirtildiği gibi, gören çocuğun gelişiminde önemli bir rol oynamaktadır. Görme engelli çocuk, başka bir insanı yürürken görme şansına sahip değildir. Başka bir insanı, eğilip yerdeki bir nesneyi alırken görememektedir. Kendisinden birkaç metre ilerideki parlak renkli oyuncak tarafından cezbedilmez. Eğer, rastlantı eseri kolunu o yönde sallamazsa, orada bir nesne olduğunu asla bilemez. Bir oyuncak ses çıkarmadığı takdirde, o oyuncuğa uzanma şansı yoktur. Gürültü çıkarmadıkları ya da kendisi onlara götürülüp, dokunup-araştırmama fırsat verilmediğinde, odasındaki tüm nesnelere farkında olmayacaktır.

Eğer anne, bu aşamada, görme yetisinin yokluğundan dolayı oluşması olası olumsuz şeylerden bunalmamayı başarabilirse, kör çocuğun gelişiminde meydana gelen bu gecikmeyi, iyi annelik yoluyla büyük ölçüde ödünleyebilir.

Görme engelli çocuk, sadece sesleri öykünebilir. Çocuk, annesinin bir yerden başka bir yere hareket ettiğinin farkındadır, onu izlemek ister ve sesinin konumuna bakarak, annesi ayakta mı, oturuyor mu anlar; ancak ses ipuçları, onun bedensel duruşlarını ve hareketlerini öykünmesine yetemez. Başka birinin,

bir nesneye uzanıp aldığını asla göremez. Onun duyma yetisi, görebilme eksikliğini tek başına ödünleyemez.

Görme engelli çocuk, odasındaki mobilyaların düzenleniş biçimini, tavanı, odanın dört duvarını ve bu duvarlar boyunca hangi eşyaların yerleştirildiğini de göremez. Beşiği ya da oyun bahçesi içinde bedenini hareket ettirdiği zaman, odadaki nesnelere yerlerinin sabit kaldığını göremez. Kendisi hareket ettiğinde, kendi konumuna göre, odadaki eşyalarının yer değiştirdiğini fark edemez. Önünde duran dolap kapısı, kendisi sağa doğru kaydıığında, artık solundadır. Bedenini beşik içinde döndürdüğünde, sağında duran perdeli pencere, artık sol tarafına geçer.

Gören çocuk, 3-6 ay arasında, bu tür konumla ilgili yönelimleri öğrenir. Dünyanın fiziksel yapısının kurallarını öğrenir. Böylece, yere inip emeklemeye başlayınca, belirli bir yere yönelebilir ve nereye gittiğini bilebilir.

Nesnenin sürekliliği kavramı, kör çocukta, gören çocukta olduğundan daha sonra gelişebilir. Nesnelere ulaşabildiği mesafenin dışına çıkınca, dünyasından da çıkmış olurlar. Nesneyi etkin bir biçimde araması uzun süreli değildir. Nesne, sesten kısa bir süre önce ya da sonra elle tutulmadığı takdirde, nesnelere varlığı duygusunu geliştirmeye, kör çocuğun işitme yetisi yeterli olmamaktadır. Kör çocukta, nesnenin süreklili-

ği, uzun bir eğitim sürecinden sonra dokunma duyusuyla gelişebilir. Kör çocuk, görme yetisi eksikliğinden dolayı, nesnenin sürekliliğinde bir gecikme gösterir.

3 ilâ 4 aylıkken kör çocuk, tıpkı gören bir çocuk gibi, gittikçe artan bir duyudevimsel eşgüdüm ve edilgen yönelimden etkin yönelime doğru bir gelişim gösterir. Bu değişiklikler gören bir çocukta, dış dünyaya dönmek biçimindedir. Kör çocukta, göremediğinden dış dünyaya doğru dönüş engellenebilir ve gecikebilir. Bu engellenme ve gecikmenin, görmeye ilgili üç etmenden kaynaklandığı gözlenir.

(1) Görme yetersizliği olan (kör) çocuk, dış dünyadan, gören bir çocuğun aldığından daha az uyarın alır.

(2) Üç-dört aylık gören çocuğun temel etkinliğini, gözlerini sık sık ve özgürce hareket ettirerek ve çeşitli nesnelere üzerinde sabitleyerek, çevreyi görsel olarak araştırma oluşturmaktadır. Gören bir çocuk, her hangi bir nesneye elleriyle uzanıp onu tutmadan önce, gözleriyle yakalamaktadır. Kör çocuk, bu etkinlikleri göstermez. Görsel bir temas kurma şansına sahip olmayan kör çocuk, çevresi ile sürekli bir etkileşim içinde bulunamaz.

(3) Kör bir çocuk, kendisini ödüllendirecek ve çabalarını arttıracak olan annesinden, görsel yolla duygusal tepkiler alma şansından mahrumdur.

Görme güçlüğü olan çocuklar, göremedikleri için, diğer çocukların öğrendikleri şekilde öğrenmeyebilir. Görme güçlüğü olan çocukların, diğer çocukların görerek öğrendikleri ve anladıklarını anlayabilmeleri için, yardıma ihtiyaçları vardır. Bu yardımın nasıl sağlanacağını, izleyen satır ve sayfalarda bulacaksınız.

### **Görmeden Gelişmek**

Görme yetersizliği olan çocuğun, gören bir çocukla aynı biçimde geliştiğini öne sürmek, sık sık yapılan büyük bir abartmadır. Görme yetersizliği olan çocuğun gelişim yönü, gören birçocuğuyla aynı doğrudur. Ama, görme yetersizliğinden etkilenmiş çocuk için, bu yol üzerinde bazı engeller bulunmaktadır. Bu engeller, derhal farkedilip olumlu bir tarzda üstesinden gelinmediği takdirde, çocuğun gelişimini engelleyebilirler.

Ana babalar, bu engellerin üstesinden gelmede, çocuklarına yardımcı olabilirler. Görme engelli çocuğun kendi başına aşamayacağı bazı gelişimsel engellerin üstesinden gelme, çocuğun büyümesinin uygun evrelerinde, ona görmenin yerini tutacak uygun yol ve araçları kullanmayı öğretmeyi gerektirir.

### **İlk Haftalar**

Görme yetersizliği olan çocuk, yaşamının ilk haftalarında son derece sessizdir. Uzun bir süre, hiç bir şey yapmadan, pasif (edilgen) bir şekilde yatabilir.

Bu nedenle, görme yetersizliđi olan çocuk doğduđu andan itibaren, uyanık olduđu saatlerde anne kucađında tutulmalı, kendisiyle oynanmalı ve aile etkinliklerinin merkezine yerleřtirilmelidir. Tüm çocukların sevgiye, uyarılmaya ve ilgiye gereksinimleri vardır. Ama, görme yetersizliđi olan çocuđun bunlara duyduđu gereksinim, görenlerinkinden daha fazladır. Geleceđi ađısından, ona yönlendirilen ilginin niteliđi daha yüksek düzeyde olmalıdır. Görme yetersizliđi olan çocuđun ana-babası, dıř dünya ile çocuk arasında köprü kurabilmelidirler.

Bazı anneler, çocuklarının görme engelli olduđunu farkettileri zaman karamsarlıđa kapılır ve çocuklarının en çok uyarılmaya gereksinim duydukları bir anda çocuktan uzaklařırlar. Görme yetisinin yokluđunu ödünleyebilmek için, daha fazla uyarılmaya gereksinimi olan görme engelli çocuk, annenin çocuđun görememesine duyduđu tepkiden dolayı, normalde alabileceđinden de az uyarılabilir. Bazı annelerin görme engelli çocuklarını sevmeye, onları kabullenmeye ve onlarla olumlu bedensel temas kurmada çektikleri zorluk, çocuđun normal bir biçimde gelişme şansını engeller. İyi annelik edildiđi zaman bile, önünde ařılması gereken engelleri olan çocuđun, ana-babasının görme yetersizliđine olan tepkileri ve tutumlarından dolayı, ilk haftalardan başlayarak yaşamları sınırlandırılabilir ve özürlü olmalarına yol açılabilir.



## Anneye Tepki

Görme yetersizliğinden etkilenmiş olan bebek, annesine, gören bebeğin gösterdiği tepkileri göstermez. Anne, görme yetersizliği olan bebeğin tepkilerinin farklılıkları bilmiyorsa, çocuğun kendisini dışladığını, reddettiğini zannedebilir. Oysa durum, kesinlikle bu değildir. Bebeğinin kör olduğunu bilmeyen anne, onunla göz teması kuramadığı zaman, kendisinin reddedildiğini (sevilmediğini) zannedebilir. Görmeyen gözler, çocuğun yüzünün boş ve ilgisiz görünmesine neden olabilir; ama aslında durum böyle değildir.

Gören bir çocuk, kısa bir süre sonra annesinin yüzüne gülümsemeyi öğrenir; ama annenin yüzü, kör bir çocuğun gülümsemesine yol açmaz. Çocuğunun kendisine umduğu biçimde tepki vermemesine üzülen anne, bir tepki alabilmek için daha etkin davranmaya başlamalıdır. Onu güldürmek için dudaklarının kenarlarını gıdıklamalı, onu kaba bir şekilde tutmalı ve bir duygu belirtisini görebilmek için herşeyi yapmalıdır.

Anneler sık sık, kör çocukların, uyanıkken sessiz ve hareketsiz bir biçimde yattıklarını görürler. Bu hareketsizliği yaratan şey, annesinin beşiğe yaklaşması olabilir. Çocuk sesleri ayırdedebilmek için, annesinin ayak seslerini büyük bir dikkatle dinler. Annesinin kafasını karıştıran şey, çocuğuna ilgi gösterirken çocuğun sessizleşmesidir. Çocuk dinlerken sessiz olur.

Dinleyişinin sessizliđi ve yođunluđu, ne kadar dikkatli ve uyanık olduđu ile dođrudan ilgilidir. ocuđun dikkatle dinleyiři, gren bir ocuđun gzlerini bir yere sabitleřtirmesine denktir. ocuk, muhtemelen kendi bedeniyle ilgili olan seslerle ve annesinin geliř gidiři-ni anlatan sesler zerinde dikkatini yođunlařtırmaktadır. Kr ocuk, bu seslere bakarak annesinin hareketlerini anlamaya alıřmaktadır.

Annenin, hareketsiz ocuđuna daha az ilgi gstermesi, zamanla dođal bir hal alır. ocuđun bu tepkisizliđi, ocuk ile annesi arasında bir iletiřim kopukluđuna neden olur. ocuđun geliřimini engeller. Kr ocuk, annesinden daha az řey istemeye bařlar; anne de reddedildiđini zannederek, ocuktan uzaklařabilir.

Konuyu zetlersek, ařađıdaki etkenler, anne ile ocuk arasındaki iletiřimi engellemektedir:

(1) Bebek beklenen biimde tepki vermez.

(2) ocuk, gzleriyle annesinin gzleriyle temas kurmaz. Eđer anne, ocuđunun kr olduđunu bilmiyorsa ya da ocuđunun davranıřını anlamıyorsa, kendisinin reddedildiđini zanneder.

(3) ocuđun grmeyen gzleri, onun yzne boř ve uzak bir ifade verir.

(4) Annesinin yz, ocuđunun glmsemesine yol amaz.

(5) Anne ve çocuk arasındaki ilk işaretleşmeler başarısız olduğunda, anne ile çocuk arasındaki diyalog aksar ve belirsiz bir hal alır.

### İşitme

Kör ve gören çocukların, dört aylık olana dek, kabaca işitmeleri karşılaştırılabilir durumdadır. İşitmeleri, kendileri ve anneleri açısından hiçbir farklı etkiye yol açmaz. Bebekler, gereksinimleri karşılandığında haz, karşılanmadığı zaman da acı duyarlar. Annenin "Çocuğum beni nasıl tanıyacak?" sorusunun yanıtlanması bakımından, gören bir çocuğun anne ve babasının yüzünü gördüğünde gülümsediği sıralarda (7 ya da 8 aylıkken), kör çocuk, onların sesini duyduğu zaman gülümseyecektir. Çocuk, bir yabancıнын sesinden çok, annesinin sesine gülümseyecektir.

İşitme, görmenin yerini, ancak belirli bir yere kadar alabilir. İşitme, görmenin belirli bir yöne dönmek için sağladığı uyarının aynısını sağlayamamaktadır. Gören bir çocuğun göz hareketlerinin, görsel uyarınları ayırdetmeyi ve fark etmeyi sağladığı kadar; baş hareketleri, işitsel uyarınlardan ayırd edilmesini sağlayamamaktadır. Kör bir çocuğun "işiterek" birşeyler araması, gören bir çocuğun gözleriyle araması kadar etkili olmamaktadır.

Bedenin hareket ettirildiği uzun ve sıkıcı bir emekleme dönemi olmaksızın, dokunma duyusu kullanılır.

madan, sadece sesler yer saptama ve mesafe tahmininde işe yaramaz ve nesnelere nesnellik kazanamaz. Sesler görüntülerin yaptığı gibi, çocuğun uzanma ve tutma davranışının gelişmesini sağlayamazlar. Bunun nedeni, sadece işitsel uyarılarla çocuğun ilgisini çekecek şeylerin çok az olmasıdır. Çevresini düzenleme (organize etme) ve kullanmada büyük zorluk çektiğinde, kendi dışındaki dünyadan çok az doyum sağlar. Bunun sonucunda dış dünyadan uzaklaşır ve uyarıları, kendi bedeninden ve annesinden almaya başlayarak kendi kabuğuna çekilir.

Kör bir çocuk, işitsel uyarımı izleme ve anlamlandırma girişimlerinin sonunda, bir hayal kırıklığı yaşayacaktır. Örneğin, başlangıçta duvardaki bir saatin ya da çekilen perdelerin sesine dönebilir. Ama bir süre sonra, bu seslere tepki vermemeye başlar. Bunların, onun için herhangi bir anlamı yoktur, çünkü onlara hiç dokunmamıştır. Bu nedenle, onları tamamen göz ardı eder. Kör çocuk, doğrudan denetleyebildiği seslerden yararlanmaya başlayacak; kendisi için bir anlamı olmayan perde ve saat gibi sesleri gözardı etmeye başlayarak, çevresinden uzaklaşacaktır.

Kör çocuk, sesle kişi ya da nesne arasındaki fiziksel ilişkiyi kurduğunda ve sesle nesneyi bütünleştirdiğinde, kişinin ya da nesnenin çevrede var olduğunu öğrenir. Bir yetişkinin sesi ona, yetişkinin gerçekten

durduğu yerle tamamen ilgisiz bir yerden geliyormuş gibi gelebilir. Kör bir çocuk için bir insanın boyu, uzunca bir süre için, çocuğun kollarıyla uzanabildiği yükseklik olarak kalır.

Kör bir çocuğun odasına giren birilerine verdiği tepki, gören bir çocuğunkinden tamamen farklı olabilir. Gören çocuk, gelen kişilerin seslerine doğru döner ve tutulup kaldırılmayı umarak kollarını uzatmayı öğrenir. Anne çocuğu almak için eğilirken, bebekte kollarını uzatır. Buna karşılık kör bir çocuk, odaya biri girdiğinde, ses çıkarmayı ve hareket etmeyi keserek taş gibi yatar; ancak tekrar yalnız bırakıldığında, ses çıkarmaya ve hareket etmeye yeniden başlar. Anne babalar, bunu bir reddetme olarak ya da çocuğun yalnızken daha mutlu olduğu biçiminde yorumlarlar. Aslında çocuk, tüm dikkatini işitsel ipuçlarına vermiştir. Bu durum, anne-babanın çocukla en fazla ilgilenecekleri andır. Ancak, ana-baba, bebeğin bu davranışlarını yanlış yorumlayarak uzaklaşabilir.

İşitilen sesler, nesne ve kişilerin ne olduğu ve nasıl değiştiklerine ilişkin görsel uyarılar kadar sürekli geribildirim sağlamaz. Gören bir çocuk, uyanık olduğu sürece, gördüklerine ilişkin geribildirim alabilir. Oysa, kör çocuk beşiğinde yatarken, sadece duyduğu seslerle çevresinde olanlara ilişkin bu tür sürekli bir bilgi sunumuna sahip değildir.

## Ağız

Gelişimin ilk aşamalarında ağız, gözden daha önemli bir yere sahiptir. Gören veya görmeyen tüm çocuklar, buldukları herşeyi ağızlarına götürürler. Bu yolla, dış dünya hakkında ilk bilgilerini edinirler. Kör bir çocuk için ağız, uzun bir süre birincil algı organı olarak işlevde bulunabilir. Bunun sonucunda, çocuğun nesnelere elle araştırmaya başlaması ve doyum sağlaması daha geç gerçekleşir.

Kör bir çocuğun, çevresindeki dünyaya bir anlam verebilmesi, o dünyaya yakın olmasını ve dokunmasını gerektirebilir. Kör çocuk, gören çocuktan daha uzun süre, herşeyi ağızına götürür. Dolayısıyla, kör çocuğun bebek çingırağını ve oyuncakları tutması ve yere düşürülen nesnelere alması, gören bir çocuktan daha uzun bir süre alır. Nesnelere tutma, yakalama ve bulma etkinlikleri zor gelir ve bunlardan zevk alamazsa, dikkatini ve ilgisini kendi bedeninden gelen uyarılara yöneltir. Nesnelere, daha uzun bir süre ağızına götürür.

Çimdikleyen, ısırın ve pençe atan kör çocukların bu davranışları, elleri yerine ağızlarıyla çevrelerini algılamalarındandır. El, ağızdan bağımsızlığını henüz ilâh etmemiştir. El kullanma geliştiğinde, çevreyi araştırmak için el kullanılır ve artık araştırma için nesnelere ağıza götürülmez. Ağız, birincil algı organı olarak kaldıkça, nesnelere elde edilebilecek yaşantı

sınırlanır ve nesnelere yapısının keşfedilmesinin gelişimi engellenir. Başlangıçta ağzın, görme gücünün yerini aldığı söylenebilir. Ancak sonraları, diğer duyu organları ve eller, gözün yerini almalıdır.

## Eller

Yukarıda da öğrendiğimiz üzere, gelişimin ilk aylarında bilgi edinme ve çevreyi tanımada, ağız elden daha üstündür. Elin tutabildiği herşey ağıza götürülür. Gören ya da kör, tüm çocuklar toprağı, otları ve ağızlarına sığabilecek herşeyi ağızları ile deneyeceklerdir. Görme yetisinin olmayışı, nesnelere ağızla tutmadan, elle tutmaya geçişi zorlaştırır. Kendisini yönlendirecek görme gücü olmadan, elin bağımsız bir organ haline gelmesi güçleşir.

Eller, kör çocuğun gözleridir. El, kör çocuğun dış dünyayı keşfetmek için kullandığı bir araçtır. Çocuğun bedeni ile dış dünya arasında bir köprü işlevi görür. Bütünlüğün algılanması, el yoluyla olur. Bütün çocuklar gibi, kör çocuk da nesnelere incelemek ve kullanmak için, ağız yerine elinden yararlanmayı öğrenmelidir. Görme gücü olmadan, ağızdan ele geçişi gerçekleştirmek zordur. Çünkü, kör bir bebeğin uzanıp etrafındaki eşyalara dokunması için, çok az çekici güç ve neden bulunmaktadır.

Kör bir çocuk, yaşamının ilk yılının büyük bir bölümünde, ellerini ve kollarını eş zamanlı hareket ettir-

memektedir. Başkası tarafından tutulmak, kucaklanmak için kollarını uzatmamaktadır. Beşikteyken, el ve kollarından çok, ayak ve bacaklarını hareket ettirir. Görme yetersizliği olan çocuğun el ve kolları, uzun bir süre için yeni doğmuş bebek pozisyonunda (kollar bedene doğru çekilmiş ve eller omuz hizasında olacak şekilde kollar dirsekten bükülmüştür.) kalır. Ellerini, nadiren göğsünün ortasına getirmekte ve parmaklarıyla oynayamamaktadır.

Parmaklarını açıp, etrafı araştırmaya başlaması gerekir. Gören çocuk bir taraftan beslenirken, diğer taraftan yönlendirmek için, ellerini emziğin ya da memenin üzerine koyar. Gördüğü birşeye uzanıp, onu tutmayı, almayı öğrenir. Görme gücü, hareket ederken elini uzandığı şeye yöneltmesine yardımcı olur. Görme gücünün yokluğu, kör çocuktaki bu el özerkliğinin gelişmesini engelleyip yavaşlatabilir. Ellerin doğal bir biçimde gelişmesini sağlamak ellerini göğsünün ortasına getirmesini gerektirir. Ellerini göğüs ortasına getiremezse, ellerin birlikte çalışma becerisi gelişmeyebilir. 16 haftalıkken parmakların birbirine geçirilmesi, gören çocuğun ellerinin görme alanına girmesini sağlar. Görme gücü yoksa, parmakların göğüs ortasına gelme şansı olabilir. Ama parmakların birbirine dolaştırılması olmayacaktır.

Kör çocuğun yavaş gelişim göstermesine neden olan iki etmen:



(1) Ağız merkezlilik

(2) El bağımsızlığını (özerkliğini) kazanamamaktır.

Çimdikleyen, ısırın ve pençe atan kör bebeklerde elle tutma becerisi, ağızdan bağımsız hale gelmemiştir. Çocuk, çevresindeki nesnelere ve eşyaları elleriyle araştırmaya başlayınca, pençe atma ve çimdikleme ortadan kalkacaktır. El tutmayı öğrenmezse, doğrudan doğruya dünyayı araştırmak için değil, bedeni tatmin etmek için kullanılacaktır.

Kötü gelişmiş bir çocuk, elleri ile araştırma yapma konusunda pek bir arzuya ve yeteneğe sahip değildir. Elleri ile düşünemez ve birşeyleri organize edemez. Ellerin kör olduğu bile söylenebilir. Bebek, bu ağız merkezlilik engelinden kurtulabildiğinde ve iyi bir el bağımsızlığı (özerkliği) sağlayabildiğinde; ses temelini dayanarak, dünyanın elleriyle ulaşamadığı ve bedeniyle temas halinde olmayan bölümünü organize etmeye başlayabilir.

Uzanmak

Gören çocuk, 3-4 aylıkken her şeye dokunmaya çalışır ve uzanabildiği herşey tarafından uyarılır. Kör çocuk, uzanabilmek için gerekli olan devimsel modeli 5-6 aylıkken geliştirir; ama nesnelere kurduğu her temas tesadüfidir. Uzanmayı öğrendikten sonra, etrafındaki eşyaları aramaya başlar.

Uzanmak, emeklemekten bir önceki adımdır. Kör çocuk emeklemeye (yani kendisini, elleri ve dizleri ile desteklemeye) hazır olmasına karşın, ileri doğru hareket etmeye başlamasından önce, bir süre geçmesi gerekebilir. Bir çok durumda, kör çocuklar ellerinin ve dizlerinin üzerinde durabilmiş, ama emekleyememiştir; çünkü bedenlerinin ötesinde, dışarıda bulunan şeyleri aramak için, uzanmayı ve araştırmayı öğrenememişlerdir. Bebek, bir ses ile bir nesneyi özdeşleştirmeyi başardığı zaman, ileri doğru hareket ederek o şeyi tutar; işte o zaman emeklemeye hazırdır.

Kör çocuk, ses ipucundan sonra uzanmayı öğrenebilir. Bu noktada kör çocuk, 5 aylık gören bir çocuğun görsel işaretlere (ipuçlarına) tepki vermeyi öğrendiği gibi, işitsel ipuçlarına tepki vermeyi öğrenir. Aralarındaki tek fark, kör çocuğun bu noktaya daha zorlu bir yol izleyerek gelmesi ve 6-12 aylıkken ulaşmasıdır. Bu aşamada, çocuğun hareket etmesi gecikebilir.



## Üçüncü Bölüm Erken

### Çocukluk Yaşantıları ve Ana-Saba

#### Erken Çocuklukta Yaşantı Zenginliğinin Önemi

Çocuklarla çalışmaya erken bir yaşta başlamanın gerekli olduğu, uzun bir süre önce farkedilmiştir. Öğretmenler kör çocukların okula geldiklerinde ayakta-bılarını nasıl bağlayacaklarını, bir bıçağı ya da kaşığı nasıl kullanacaklarını bilmeyen; kasları çok zayıf, çok çekingen ve utangaç, çok anormal yürüme tarzları ve kafa sallama, göz ovuşturma gibi körlük tiklerine sahip olduklarını, bazılarının fena halde kendilerine yö-neldiklerini ve diğer kişilerle bağlantı kuramadıklarını görmekte-dirler. Görme yetersizliğinden etkilenmiş çocukların bu gibi gelişme gecikmeleri, zihin geriliğinden değil, küçük yaşlardan itibaren yetersiz bir biçimde yetiştirilmelerinden-dir (Frances A. Koestler, Görünmeyen Azınlık, 1976).

Anarbabalar, çocuklarına duydukları şüphe ve ku-runtularına karşın, onun her şeyiyle tam bir yetişkin olması isteniyorsa, kör kız ve erkek çocuklara geliş-me (büyüme) çağlarında, her şeyiyle tam olma fırsatı tanınmalıdır (Thomas J. Carroll, Körlük, 1961).

Büyüyen kör çocukların, emekleme çağında emeklemelerine, dolaşma çağında dolaşmalarına, tır-manmalarına izin verilmelidir ve merakları asla bastı-

ılmamalı, her yola başvurularak körüklenmelidir (Thomas J. Carrol, Körlük, 1961).

Kör çocuğun gelişimi gören çocuğunla karşılaştırıldığında, görme yetersizliği olan çocuğun gelişimi, büyük ölçüde dışarıdan gelecek yönlendirmelere bağlıdır. Anne babaların, çocuğunun çevresini, en üst düzeyde gelişimi sağlayacak olanakları içerecek biçimde düzenlemesi gerekir. Oysa sıklıkla yapılan şey, çocuğu, günün büyük bir bölümünde beşiğinde, oyun bahçesinde ya da odasında bırakarak aşırı derecede korumaktadır. Bu da, zaten yeni yaşantılara girişmekte yavaş kalan çocuğun, bu yaşantıları yaşama şansının tamamen elinden alınması anlamına gelmektedir. Çocuk beşiği ya da oyun bahçesi içindeki küçük dünyaya mahkum edilirse, bedeninin kaslarını güçlendirmek için etrafta dolaşma ortam ve fırsatı sağlanmamaktadır. Bunun sonucunda da, çeşitli becerileri gören çocuklar kadar iyi yapmayan kör çocuklar yetiştirilmektedir.

### **Oyun Bahçesi ve Beşikte Yaşantılar**

Bir çok çocuk oyun bahçesi ya da beşikte çok uzun süre kalırsa, onun dünyayı keşfetmesi sınırlandırılmış olur. Kör çocuğun dünyayı öğrenebilmesi için, ona dünyayı araştırma (keşfetme) şansı verilmeli ya da dünya ona getirilmelidir. Bu koşullardan her ikisi de olmadığı takdirde, çocuğun öğrenmesi ve gelişimi sınırlandırılmış olacaktır.

Oyun bahçesi ya da beşik, çeşitli yönlerden bir hapishaneye benzetilebilir. Kör bir çocuk beşik ve oyun bahçesinin ötesini göremediğinden, oyun bahçesinin duvarları kaskatı betonlaşır. Çocuğunuzu, uyuması gereken saatlerinin dışında beşiğinden çıkarın. Yanınızda güvenli bir yere koyun ve etrafı dolaşmasına izin verin. Mutfaktaysanız, yere bir battaniye koyup çocuğunuzu onun üzerine yerleştirin. Ne yaptığınızı göremeyen çocuğunuza, yaptıklarınızı anlatın. Çocuğunuzla ne kadar çok konuşursanız, o da ne hakkında konuştuğunuzu o kadar çabuk anlar ve konuşmaya başlar.

Gören çocuk kendi başına bir yerlere gitmeye hazır olduğunda, onu oyun bahçesi içinde hapis tutmak çok zordur. Çocuğu gereğinden uzun süre oyun bahçesi içinde tutmanın, çocuğun öğrenme ve gelişmesine önemli ölçüde ket vurduğuna şüphe yoktur. Çocuğunuzu, evin farklı odalarına götürün. Battaniyenin üzerinde karınüstü yatarken, sırtüstü çevirin. Yaz geldiğinde dışarı çıkarın. Bir battaniye üzerine yatırın. Otlar, yapraklar, toprak, ince dallar, esen rüzgar, hışırdayan yapraklar ve çevreden gelen sesler, onun duyu organlarını uyaracak ve öğrenmesine fırsat hazırlamış olacaktır.

Oyun bahçesi ve beşik, çocuğun dik durmasına son derece yardımcı olabilir. Çocuk, beşiğin parmaklıklarını genellikle kendisi bulur ve kendini yukarı çe-

ker. Bulamadığında, parmaklıkların nerede olduğunu göstererek, ayakları üzerine sıkı (sağlam) bir biçimde basabildiğinde ellerini parmaklıkların üstündeki trabzanın üzerine koyarak, parmaklık boyunca yürümesini teşvik ederek yardım edilebilir. Bu yöntemin, onu yan yana yürümeye alıştıracığından korkmaya gerek yoktur; çünkü çocuk, aynı zamanda çeşitli biçimlerde yürüme denemeleri (elinizi tutarak, tekerlekli bir oyuncacı iterek ve mobilyalara tırmanarak) yapacaktır.

Çocuk daha çok küçük iken, beşiğin içine, dokunması ilginç olan ve ele alındığında ses çıkartan oyuncaklar koyun. Beşiğin üzerine, çocuk uzandığı zaman dokunabileceği ve dokunulduğunda ses çıkartan oyuncaklar asın. Çocuk bu oyuncakları göremeyeceği için, sırtüstü yatarken nasıl elini uzatarak oyuncakla temasa geçebileceğini ona öğretin. Bu asılı nesnelere, ses işareti (ipucu) geldiğinde nesneye doğru uzanmasını teşvik ederek, onu cesaretlendirecektir. Bu beceri, çocuk emeklemeye başlamadan önce öğrenilmelidir.

### **Evi Çocuktan Korumak**

Kör çocuk, çevresini araştırmakta ve keşfetmekte özgür olmalıdır. Burada, anne-babanın bir seçim yapması gerekir. Ya çocuğun gelişimini destekleyen bir eve sahip olacaklardır, ya da herşeyin yerli yerinde olduğu ve herhangi bir şeye dokunduğu zaman, çocuğun azarlandığı bir eve.

Kör çocuk emeklemeyi ve yürümeyi öğrenirken, kırılabilir eşyaları ortadan kaldırın. Çocuk, evi özgürce dolaşabilmeli ve araştırabilmeli, bu sırada kendine zarar vermemeli ya da pahalı bir eşyayı kırmamalıdır. Düşmek ya küçük bir çürüğe yol açmak, kendine zarar vermek demek değildir. Her çocuğun, biraz düşmesi ve bedeninde ufak yara bereye yol açması gerekir.

Odadaki bütün eşyaları ortadan kaldırmayın. Çocuğun, odada neler olduğunu öğrenmesi gerekir. Çocuk, kısa bir süre sonra en çok sevdiği mobilyayı bulacak, sürekli olarak hareket ettiği için de, odanın neresinde olduğunu hemen bulabilecektir.

Elektrik prizlerinin üzerine bant takın; sarkan elektrik kablolarının yerini değiştirin; ve tehlikeli olan herşeyi sabitleyin. Kör çocuğu, açık merdivenlerden koruyun. Merdivenin önüne portatif bir kapı koyun. Bunun gibi güvenlik önlemleri almadan, kör çocuğun dolaşmasına asla izin vermeyin. Aksi takdirde, bu sizin için zihinsel, onun için de bedensel bir tehlike oluşturacaktır. Hareket etmesine izin vermezseniz, çocukta hareket etmeyecektir.

Çocuğun zihinsel, sosyal ve bedensel gelişiminin sağlanmasında, çevrenin düzenlenmesi son derece önemli rol oynar. Görme güçlüğü olan bebeğin ya da küçük çocuğun evde olumsuz durumlarla karşılaşmaması için, onun takılacağı ya da çarpabileceği eşyala-



rı ve engelleri kaldırınız. Çocuğun kolayca bulmasını istediğiniz eşyaların yerlerini bulmasına yardım edecek değişiklikleri yapınız.

### »Neler Yapabilirsiniz?

Mobilya, çiçek saksısı gibi eşyaların yerlerinin **sabit ve belli** olması gerekir. Yerleri sabit olan eşyaların dışında yapılan **değişiklikler**, her defasında gösterilmeli ve yerleri öğretilmelidir.

Odadaki eşyaların renkleri farklı olmalıdır. Kırılacak ve dökülecek eşyalar, ayak altında bırakılmamalıdır.

Eğer çocuk az gören ise, oturması ve çalışması sırasında ışığın doğrudan göze gelmemesine ve ışığın kırılarak göze yansımaya özen gösterilmelidir.

### **Evin Düzenlenmesi**

Bütün çocukların anne-babaları, evlerinin, çocukları için öğrenme merkezi ya da konukları için bir gösteri yeri olup olmayacağına karar vermelidirler. Ev, görme engelli çocuğun kendisini incitmeden, istediği gibi emekleyip araştırabileceği bir biçimde düzenlenmelidir. Onların ulaşabileceği yerlerdeki bütün değerli ve kırılabilir eşyalar, çocuklar büyüünceye dek kaldırılmalıdır.

Ev ve evdeki eşyalar, çocuğun büyümesini ve gelişmesini destekleyecek duymusal uyarıları sağla-

malıdır. Görme engelli çocuęu evdeki eşyaları arařtırmaya, dokunmaya ve kullanmaya teşvik etmemek ve izin vermemek, gören bir çocuęun evdeki nesnelere bakmasına izin vermemekle aynı etkiye sahiptir. Bu tür bir mahrumiyetin, onun zihinsel ve bedensel gelişimine uygulayacağı sınırlamayı düşünün.

Görme engelli çocuęa, aynı yařtaki gören bir çocuęun evde dolaşmasına izin verildięi kadar dolaşma olanaęı (özgürlüęü) sağlanmalıdır. Çekmeceleri açmayı, içindekilere ulaşıp bunları dışarı çıkarmayı öğrenmelidir. Marketten alınan yiyecek kutularından, küçük kuleler yapmayı öğrenmelidir. Tabii ki siz de anne-baba olarak onun, aldıkları şeyleri yerlerine koymasını öğrenmesinde ısrar etmelisiniz.

Çocuęun evde dolaşması ve evi karıştırması sizi üzüyorsa (canınızı sıkıyorsa), kendinize çocuęunuzun bunu neden yaptığını sorun. Çocuk, öğrenmeye ve çevresinden uyararı almaya çalıştığı için evi karıştırmaktadır. Ev ve evin içindekiler, onun ilk öğrenim araçlarıdır. Çocuęunuzun ev içinde özgür bir biçimde dolaşmasına izin veremiyorsanız, çocuęunuz (çevresini arařtırıp keşfetme şansına sahip olamadığı için) uyararı edinmek amacıyla kendisine döner, sallanır ya da benzeri davranışlar göstermeye başlarsa, daha fazla üzüleceğinizi (rahatsız olacağınızı) söyleyebiliriz.

## **Onu Sevin**

Her çocuk, doğduğu andan itibaren kabul edilmek, sevilme ve büyümesini sağlayan ve teşvik eden bir ortamda bulunmak ister. Hiçbir çocuk, sevgi olmaksızın normal bir şekilde gelişemez. Kendine yönelikleri sıralar, her çocuğun ihtiyaç duyduğu "sevgi dolu bakım ve ilgiyi" anne babaların göstermeleri gerekir. Anne çocuğunu emzirirken, en azından çocuğun süt şişesini tutarak, çocuğuna sevildiği ve ilgilendiğini göstermiş olur. Kör çocuk, bebeklik çağıında iken çokça kucağa alınmalı ve okşanmalıdır.

Kör bir çocuğun doğduğu andan itibaren kucağa alınması, kendisiyle oynanması ve uyanık olduğu saatlerde aile etkinliklerinin merkezine oturtulması şarttır. Ama ona yaşatılan deneyimlerin, onun için olduğu kadar aile için de bir zevk kaynağı olması, daha da önemlidir. Anne-babayla çocuk arasında sağlıklı bir ilişki kurabilmek için, zevklerin paylaşılması çok önemlidir.

Kör çocuk, yatağında yatarken, sizin onu kucaklamak üzere geldiğinizi anlamaz; bu nedenle onu korkutmamaya çalışın. Onu kaldırmadan önce onunla konuşun ve kolunu okşayın. Onu kaldırırken "yukarı" "kalk", yere koyarken de "aşağı" "yat" deyin.

## **Onunla Konuşun**

Araştırmalar, küçük bebeklerin, uyanık oldukları saatlerde kendilerine yapılan ya da söylenen herşeyi

kaydettiğini göstermiştir. Çocuğunuz, söylediklerinizi anlayamayacak kadar küçük olsa da, ona ne yaptığınızı ve nereye gittiğinizi söyleyin. Onunla sürekli olarak konuşun.

"Perdelerin çekilirken çıkardığı sesi duyuyor musun? Şimdi oturma odasının halısı üzerindesin. Akşam yemeği zamanı geldi. Tuvalettaki sifonun sesini, kapının kapandığını duyuyor musun?" Bu şeyler hakkında onunla ne kadar konuşursanız, çocuk o kadar erkenden konuşmaya, nesnelere isimlendirmeye ve dünyasını düzene sokmaya (organize etmeye) başlayacaktır.

Çocuk, çocuk arabasında ya da oyun bahçesi içindeyken, onu yakınızda tutun. Onu, sizden uzak bir yere, başka bir odaya koymayın. Uyanık olduğu saatlerde, elinizden geldiği ölçüde onunla konuşun.

Bebek arabasında ya da oyun bahçesinde uyanık bir şekilde yatarken anlayamadığı ve kaynaklarını göremediği sesler, kör çocuğun, kendi küçük dünyasına çekilmesine yol açar. Bir çok kör çocuğun edilgen bir biçimde yatmasının, dalıp gitmesinin ve kendi bedenleriyle çok fazla oynamasının asıl nedeni, genellikle onu yalnız bırakmadır.

Kör çocuğun uyanık olduğu saatlerde, onun için anlam taşıyan tek şey, annesinin kokusu, sıcaklığı ve sesidir. Çocuk avunmak için, annesinin gülümseyen

yüzünü göremez. Bu nedenle, annesi sık sık onunla rahatlatıcı bir biçimde konuşmalı, kendisinin orada olduğunu ve onu sevdiğini bildirmelidir.

## **Ellerini Eğitin**

Anne ve babalar, kör çocuklarıyla oyunlar oynamalı ve bebeklerinin ellerini bedenlerinin orta hizasında biraraya getirmelerini sağlayacak stratejiler kullanmalıdırlar. Görme yetisine sahip olma, bebeğin daha 16 aylıkken ellerini biraraya getirmesini sağlar. Görme gücü olmadan, bu süreç gecikebilir. Anne-babalar:

(1) Beslenme sırasında, çocuğun her iki elini şişenin üzerine yerleştirebilirler.

(2) Onunla ele vurma ve elleri üst üste koyma oyunları oynayabilirler.

(3) Şarkılardan yararlanarak elleri havada kavuşturabilir ve alkışlayabilirler.

(4) Ellerini bir araya getirmesi için, bedeninin orta çizgisine çeşitli oyuncaklar-lastik toplar, köpük toplar, sallandığı, sıkıldığı zaman ses çıkaran küçük oyuncaklar- yerleştirin.

(5) Çocuğun beşiğinin üzerine, dokunulduğunda ses çıkaran oyuncaklar asın. Çocuk sırtüstü yatarken ellerinden tutun ve bu oyuncaklara nasıl dokunup ses çıkaracağını gösterin.

Anne-babalar, çeşitli oyuncaklarla ve diğer ilginç nesnelere dokunularak, çocukları için zengin bir "dokunma" deneyimi yaratmalıdırlar. Çocuğun etrafında, bir kol hareketi ile mutlaka değişik nesnelere dokunulan "ilginç bir şeye rastlanılan bir mekân" yaratılmalıdır. Birçok kör çocuk elleriyle havayı avuçladığından ve savrulan kolları beşiğin parmaklıklarından ya da battaniyeden başka bir şeye rastlamadığından, duyuşsal bir "boşluk" içinde yaşamaktadır.

Parmak ve elleri dokunsa uyaranlarla beslemek, çocuğun gerçek ve somut dünya hakkındaki ilk kavram ve düşünleri oluşturma sürecini başlatır. Kör çocuk, yaşamının ilk yılının büyük bir bölümünde, elindeki müzikli oyuncağın sesinin oyuncakla ilgili olmadığını ve oyuncaktan gelmediğini zannedecektir.

## **Uzanmak**

Gören çocuk bir ses duyar, bu sesin kaynağını arar ve daha sonra sesi çıkaran nesneyi eline alır. Eğer, nesne kendisinden uzaktaysa, ona bakabilir ve ses ile nesne arasında bir bağlantı kurabilir.

Kör bir çocuk, bir ses duyar. Sesin kaynağına dokunamıyorsa, o şey onun dünyasında değildir. O nesne ona getirilmedikçe ya da kendisi ona götürülmedikçe, hiç bir anlamı yoktur. Birgün kör bir çocuk, kendi kendine dokunacak nesnelere aramaya başlayacaktır. Bunu öğrendiği zaman, dünyanın gizemlerini

çözmeye hazır demektir. Bir ses duyduğu zaman, ona doğru uzanacaktır. Bir toptan gelen sesin bir "top"a işaret ettiğini ve eli ile dokunmadığı bu topun "oralardan bir yerde" olduğunu öğrenecektir.

Ses ile tutma arasında bir eşgüdüm kurduğunda, gelişimin önemli bir kilometre taşına gelmiş demektir. Sesleri izleme konusunda son derece ustalaşmıştır; dahası, bir nesne dünyası kurmak için, kuramsal bir temel oluşturmaya başlayacaktır.

Kör bir çocuğun bir ses ipucuna doğru uzanması, ortalama 10. aydan sonra başlar. Bu, gördüğü bir şeye doğru 5. ve 6. ayda uzanmaya başlayan çocuğun gerisindedir. Gören bir çocuğun edindiklerini, kör bir çocuğun ödünleyebilmesi için, kör bir çocuğun anne ve babası:

(1) Çocuğun yakınına dokunabileceği ve eline alabileceği ilginç nesnelere yerleştirilmelidir.

(2) Kör çocuğa elleriyle ve kollarıyla nasıl uzanılacağını öğretmelidir.

(3) Önündeki oyuncakların yerini bulabilmesi için, çocuğun ellerini ve kollarını uzattırmalıdır.

Çocuğu, özgürce tekme atıp hareket edebilmesi için, olabildiğince erken bir zamanda yere koyun. Sırt üstü durumdan, karınüstü duruma getirin. O da bütün bebekler gibi kendi bedenini keşfedecek ve elleriyle, ayaklarıyla oynayacaktır.

Onunla birlikte yere yatın. Onu üstünüze yerleştirin. Onu, ellerini bedeninizin her yerine dokundurmayaya teşvik edin. Daha büyüdüğü zaman, üzerinizde emeklemesine izin verin.

Yüzükoyun yatırma, kör bebek için ilginç bir pozisyon olmayabilir. Yüzükoyun yatan, gören çocuk, vaktinin çoğunu başını kaldırıp etrafa bakarak geçirir. Kör çocuk, bu pozisyona direnebilir. Bebekle konuşarak ve önüne ilginç oyuncaklar koyarak, onun yüzükoyun pozisyona ilgi duymasını sağlayın. .

## **Oturma**

Çocuğun sırtı yeterince güçlendiği zaman, onu yerde yatarken nazıkçe oturma pozisyonuna çekin. Kısa bir süre için, onu bu pozisyonda tutun. Hazır olduğunu düşündüğünüz zaman, yastıklarla destekleyerek dik durmasını sağlayın.

Çocuk rahatlıkla oturabilir bir hale geldiğinde, önündeki oyun masasına çeşitli oyuncaklar yerleştirerek, önünde "ilginç bir yer" meydana getirin. Bu, onu oturmaya teşvik edecektir.

Şimdiye kadar, onu kucağınızda beslerken, daha güçlü bir oturma pozisyonu edinmesini sağladınız. Kendisini hazır hissettiğinizde, bebeğin kucağınızda ayağa kalkmasına ve ayaklarını hissetmesine izin verin. Bütün bebekler, bu yolla ayakta kalmayı öğrenirler. Kör çocuğu gören çocuklardan ayıran özellik, gör-



sel uyarım olmadığı için, onu ayakta durmaya yöneltecek çok az uyarın olmasıdır.

## **Emekleme**

Kör çocuk gerçek bir dünya kurmak için dokunma duyusuna öylesine bağlıdır ki, bedenini sürünerek, emekleyerek ve yürüyerek hareket ettirene kadar mekan ve uzayla ilgili farkındalık geliştirmez. Zihinsel olarak kurduğu yapıları, dokunma mesafesinin dışına yansıtmak onun için çok zordur.

Kör çocuk, bir nesneye uzandığı zaman onu bulup eline alabileceğini öğrenene kadar, sürünmeyecek ya da emeklemeyecektir. Uzanmak, sürünmenin bir önceki adımıdır. Kör çocuk, elleri ve dizleriyle bedenini destekleyecek kadar güçlü olabilir, ama ileri doğru hareket etmesi için biraz zaman geçmesi gerekecektir. Bebek, bir nesne ile bir ses arasında bağlantı kurduğu, uzanıp o nesneyi aldığı zaman, emeklemeye hazır demektir.

Kör çocuk, gelişiminin bu aşamasında (tıpkı 5 aylık bir gören bebeğin görsel ipuçlarına tepki vermesi gibi) işitsel ipuçlarına tepki vermeyi öğrenmektedir. Aradaki tek fark, kör çocuğun bu noktaya çok daha zorlu bir yoldan, 6-12 aylık iken ulaşmasıdır. Çocuğun hareket yeteneği, uzanma ve emekleme yeteneklerinin gelişiminden sonra gelişir. Bebek, yaşı geldiği halde hâlâ nesnelere doğru uzanmıyorsa ve

emeklemiyorsa, anne babalar bunu sağlamak için ellerinden geleni yapmalıdırlar.

Çocuk, karnı üzerinde dururken, ulaşabildiği mesafenin 4-5 santim ötesine bir nesne yerleştirin. Onu, ileriye doğru hareket etmeye teşvik edin. Nesneyle bir ses çıkartın. Eğer çocuk ileriye doğru hareket etmiyorsa, ona bu konuda yardım edin ve oyuncağı bulmasını sağlayın.

Kör çocuk da, gören bir çocuk gibi, ancak bedenini bir yerden bir başka yere hareket ettirerek mesafeyi ve diğer mekanları anlamaya başlayabilir. Eğer sürünmesine ve emeklemesine izin verilirse, uzaktaki nesnelere hakkında bilgi toplamaya ve katettiği mesafeyi anlamaya başlayacaktır. Parmak uçlarının ötesinde başka nesnelere vardır. Emeklediği zaman bu nesnelere bulur ve eşyaların bir düzeyi olduğunu öğrenir.

Bebek, ileri doğru emeklediği zaman, odasının kapısını bulur. Sola doğru emeklediği zaman, oyuncak kutusunu bulur. Bebek "sağ" ve "sol" sözcüklerini anlamayacaktır, ama içten içe, oyuncak kutusunu bulmak için sola dönmesi gerektiğini bilecektir. Biraz daha büyüdüğü zaman, daha önceden gelen deneyimlerle elde ettiği içsel anlamlar ile bağlantı kurarak, ileri ve sola gibi sözcükleri öğrenebilecektir.

Kör bir çocuğun emeklemesine izin verilirse, kısa bir süre sonra odasındaki ve evdeki bütün nesnelere

nerede olduğunu öğrenecektir. Kafasında, evdeki eşyaların nerede olduğuyla ilgili bir harita oluşturacaktır. Bunu nasıl yaptığını size anlatamayacaktır, ama doğanın içsel rehberliği (yol göstericiliği), ona bunu yapma yeteneğini verecektir. Aşırı koruyarak ve oyun bahçesine hapsederek çocuğa bu yaşantıları yaşama fırsatı vermeyerek, çocuğun mekansal yönelimi (yani yolunu bulma becerisi) gerektiği ölçüde gelişmeyecektir. Böylece, çocuk çevresini kontrol etmeyi öğrenemez; çevresinin denetimi altına girer.

Görme güçlüğü olan çocuk ya da göremeyen çocuk, kendi başına emeklemeyi öğrenemeyebilir. Emeklemeyi öğretebilmek için, sanki emekliymişcasına onu dizleri ve elleri üzerinde tutunuz. Sonra, aile üyelerinden birinin çocuğu çağırmasını isteyiniz. Sağa sola hareket ettiriniz, zil çalınız, el çırpınız, zile ve elin çırpıldığı yere doğru doğru gelmesini sağlayınız. Çocuk emeklemeyi öğrendiğinde, evde ve bahçede gezinmesi teşvik edilmelidir. Emekleme, çocuğun kollarını ve bacaklarını kullanmayı öğrenmesine yardım eder.

## **Araştırma**

Kör çocuğun araştırmasına izin verilmeli, hatta araştırma yapması cesaretlendirmelidir. Araştırma özgürlüğü, çocuktan esirgenmemelidir. Onun dünyayı öğrenebilmesi için her nesneye binlerce kez dokunması ve bunları ağızına götürmesi, bunlar altında ve

üzerinde sürüklenmesi ve emeklemesi ve bulunduğu yerin her santimetrekaresini incelemesi gerekir. Geriye kalan duyu organlarını keskinleştirmek ve dünya hakkında bilgi edinmek için, bu duyu organları kullanması gerekmektedir.

Çocuğa küçük yaşlarda araştırma özgürlüğü vermek, onun, bedeninin ne yapıp ne yapmayacağını öğrenmesini sağlar. Küçük yaşta edinilen özgürlük, ileri yaşlarda da özgür olmasını sağlar. Çocukluk ve gençlikte çevrede dolaşma ve çeşitli deneyimler yaşama şansı verilmezse, daha ileride (sorun çözme ve yeni beceriler edinme alanlarında), olabileceklerinden daha az becerikli olmaktadırlar. Çocukluk dönemi geçince, kaçırılan fırsat aynen telâfi edilemez.

Kör bir çocuğun büyüyüp, çevresinde bağımsız şekilde gezinebilmesi, bir yerden diğer yere gidebilmesi için, en başta anne-babasının ona küçük yaşlardan başlayarak evde dolaşma ve gezinme özgürlüğünü tanıması gerekmektedir. Ana-baba, çocuğun ilk hareket özgürlüğü öğretmenleridir.

Bazı kör çocuklar, aşırı korumacılık yüzünden, emekleme aşamasının büyük bölümünü yaşamamaktadırlar. Küçük yaşlarda etraflarını araştırmalarına izin verilmeyen küçük çocuklar, dolaşma ve hareket etme becerilerini güçlkle öğrenmektedirler. Bazıları, asla dolaşma ve hareket özgürlüğü becerilerini öğrenememektedir. Dolaşma ve hareket etme be-

cerilerini kazandıran kişiler, daha sonra bazı becerilerin öğretilmesindeki güçlüklerden dolayı, zamanı geri döndürmek ve bu çocuklara 1,2, 3, ve 4 yaşlarındayken öğrenmiş olmaları gereken becerileri o yaşlarda öğretmek isterler.

Araştırmak ve keşfetmek, kör çocuğun dünyasını genişletir. Ses çıkartan, çekilince uzayan oyuncaklar kullanarak, onu araştırmaya cesaretlendirin. Bu, onun iz sürmesine ve bir sesin yerini saptamasına yardımcı olacaktır. Araştırmak, körçocuğun;

(1) Kaslarının gelişmesine,

(2) Farklı seslerin kaynaklarını öğrenmesine,

(3) Diğer duyumları vasıtasıyla, dünyasının neye benzediğini öğrenmesine,

(4) Kendisinin ve diğer eşyaların nerede olduğunu bilmesini sağlayarak, mekansal farkındalığı edinmesine,

(5) İleri düzeyde hareket etmek için gerekli olan özgüveni edinmesine yardımcı olur ve

(6) Onun yaşamın seyircisi değil, katılımcısı olmasını sağlayacaktır.

### **Çevreyi Tanıma**

Görme güçlüğü olan çocuklar, evde eşyaların tümünü elleriyle yoklayarak tanımalıdır. Eşyaları tanırlarken, gerçek adları söylenerek tanıtılmalıdır. Ör-

neğin, oyuncak fırın, lavabo, top ya da oyuncak şemsiye gibi.

Çocuğun çevresinde bulunan eşyaları iyi tanıyabilmesi için, bu eşyaların özelliklerinin ayrıntılı olarak anlatılması gerekir. Örneğin, dolabın büyük olduğu, ayakkabılığın ise küçük olduğu gibi. Yastığın yumuşak, yerin sert ve topun yuvarlak, tahtanın köşeli, limonun ekşi ve portakalın tatlı olduğu karşılaştırarak anlatılmalıdır.

Zaman zaman çocuğa, parmak uçlarıyla hissedebileceği işler verilmelidir. Örneğin, küçük düğmeleri, nohut ve mercimeği kendisine gösterdikten sonra karıştırınız ve daha sonra çocuğunuzdan parmak uçlarıyla dokunarak birbirinden ayırmasını öğretiniz. Kibrit çöplerini tanıtınız ve onları boşalttıktan sonra tekrar kutuya koymasını isteyiniz. Ayrıca, değişik kağıt ve kumaş parçalarını getiriniz ve bunları birbirinden yoklayarak ayırmalarını isteyerek, dokunarak farklı yapıdaki nesnelere ayırmayı öğretiniz.

Çocuğunuzla değişik yerlere gidiniz. Onun, elleyle çevresinde olanları yoklamasına fırsat vererek, çevreyi araştırmasına yardımcı olabilirsiniz.

Çocuğun çevresinde yer alan nesnelere başlangıçta tanıması sırasında, elinizi çocuğun eli üzerine koyunuz. Sonra, ellerinizi birlikte incelediğiniz nesne ve hayvanlar üzerine koyunuz. Böylece, hareket

eden nesne ve hayvanların, nasıl hareket ettiğini hisseder.

Çocuğa tutabileceği nesnelere veriniz. Bu sırada, tutmakta olduđu nesnenin ne olduđu, neye benzediđi ve nasıl kullanıldığını açıklayınız.

Çocuđunuzu sık sık dışarıya çıkarınız. Bu, sadece çocuđun temiz hava alması için deđil, aynı zamanda dışarıda neler olduđunu ve nasıl davranacağını öğrenmesi bakımından da önemlidir. Çocuk güneş ışığı, yağmur, kar ve sıcak-sođuk havaları doğrudan hissetmelidir.

Tüm çocuklar, öykü okunmasını ve anlatılmasını severler. Çocuđunuzu kucađınıza alıp öykü okumanız ya da anlatmanız, onunda hoşuna gideceđi gibi, dilinin gelişmesine de katkısı olur. Eğer, çocuk anlatılanı anlamazsa ve size sorular sorarsa, hiç kızmadan sabırlı bir şekilde açıklayınız ve sorularını cevaplayınız. Resim ve şekilleri çocuğa anlatınız. Ayrıca kabartma resimleri ve şekilleri, parmaklarıyla dokunarak tanımlarını sağlayınız.

Görme güçlüğü olan çocukların, kendi başlarına iş ya da işler yapmalarına fırsatlar veriniz. Çocuk ne kadar bağımsızlığa alışır, o kadar kişilik sahibi olur. Örneđin, çocuğa kendi elini yüzünü yıkaması, havlu ile kurulaması, giysilerini çıkarması ve giymesi, yarımsız yemek yemesi ve su içmesi öğretilmelidir.

Çocuğunuzun düzenli bir yaşama alışmasını sağlayınız. Günün belli saatlerinde, belli işleri yapmasını öğretiniz. Yemek, oyun ve yatma saatlerini kesin olarak belirleyiniz. Bu saatlere uyulmasını sağlayınız.

### **Çevreyi Tanımada Araştırma ve Oyunun Önemi**

Piaget. yürümeyi yeni öğrenen çocuğun kendi odasını keşfettiğini, evdeki küçük eşyaları kullanmayı öğrendiğini ve mobilyaların arkasında, altında ve üstünde neler olduğunu araştırarak, çocuğu daha gelişmiş zihinsel işlemlere hazırladığını belirtir. Bu etkinlikler bize çok önemli gelmeyebilir, ama çocuğun nesnelere kendisinin mekan ve uzaydaki konumuyla olan ilişkisini anlaması isteniyorsa, bu etkinlikleri mutlaka yapmalıdır. Ayrıca, bunlar, çocuğu hacim, ağırlık ve sayı gibi soyut kavramları anlamaya hazırlar. Oyunlar çocuğa, nesnelere farklı bir açıdan bakma, yeni özellikler ve ilişkiler keşfetme şansı verir.

Araştırma ve araştırma şansının verilmesi, aşağıdaki sırayla, çocuğun dünyaya ilişkin bilgisini artıracaktır.

- (1) Karyoladan, parmaklıklara ve oyun kafesine
- (2) Parmaklıklardan, çocuğun odasına
- (3) Çocuğun odasından, evdeki diğer odalara
- (4) Evdeki diğer odalardan, evin bahçesine
- (5) Evin bahçesinden, sokağa
- (6) Sokaktan, mahalleye



## Merdivenler

Kör çocuk ve ailesinde, merdivenlerle ilgili geliştirdikleri doğal bir korku vardır. Çoğunlukla, okula ilk kez gelen görme yetersizliği olan çocuklar, bir kez bir basamak çıkmak dışında, merdivenden inip çıkma yaşantıları olmadığı izlenimini vermektedirler. Kör çocuklar, gören çocukların öğrendiği biçimde merdivenleri öğrenmelidir. Bütün gören çocuklar, önce merdivenden çıkmayı, sonra aynı biçimde inmeyi öğrenirler. Biraz daha büyüdükleri zaman, annelerinin elini ya da korkuluğu tutarak merdivenden inip-çıkırlar. En sonunda da, hiç yardım almadan bu işi becerirler.

Küçük kör çocuk için de, aynı süreç izlenmelidir. Çocuk çok iyi emeklemeye başladığı zaman, tırmanarak merdivenden inip çıkmaya teşvik edilmelidir. Ama, merdivenleri emekleyerek tırmanması, sadece yakından onu denetlerken izin verilmelidir. Bunu nasıl yapacağını, en başta siz ona öğretmelisiniz. Eğer buna hazır değilse, onu asla zorlamayın.

Çocuğa, emekliyerek merdiven inip çıkmasını öğretmek, son derece önemlidir. Elinden tutarak merdivenden çıkmayı öğretmek yeterli değildir. Emekleyerek merdivenleri inip çıkmış olması, kendi başına merdivenden inip çıkma yaşına geldiğinde, kendini güvenlikte hissetmesini sağlamaktadır. Emekleyerek merdivenleri inip çıkma, merdivenlerin fiziksel yapısı hakkında herşeyi bilmesine yardım etmektedir.

Çocuk, merdivenden emekleyerek inmeyi öğrenene dek, merdivenin üst başına portatif bir kapı konulduğunda, merdivenlerle ilgili endişelenmeye gerek kalmaz. Merdivenlerden yürüyerek inme, daha sonra gelir. Düşmemek için ayağının ucuyla üst basamağı hissetmeyi ya da korkuluğu tutmayı öğrenecektir. Anne-babalar, çocuğun kullanabileceği alçak bir trabzan yaptırmak isteyebilirler, ama bu gerekli değildir.

Kör çocuk, sadece zevk için merdivenlerden koşarak inip-çıkmayı öğrenecektir. Merdivenleri rahatlıkla kullanmayı öğrenmeyen çocuklar, anne ve babaları tarafından hareketleri kısıtlanan çocuklardır. Bu da, anne babanın, kör çocuğunu büyütürken üstesinden gelmesi ve çocuğuna aktarmamayı öğrenmesi gereken korkulardan biridir.

## **Yürüme**

Çocuk yürümeye başlamadan önce, yürüme arabasıyla yürümesine ya da oyun bahçesinde parmaklıklara tutanarak hareket etmesine fırsat verilmelidir. Ayrıca, bu sıralarda, çocuğun eşyalara tutunarak ayakta durmasını sağlayınız. Çocuğa yürümeyi öğretmeye başlarken, birlikte yürürken onunla konuşun.

Çocuğa yürüdüğü yerin düz, çakıllı, kumla ya da çimle kaplı olduğunu söyleyin. Çocuğa, zemini ayakları ve elleriyle yoklatarak, aradaki farkı hissetmesine zemin hazırlayınız. Çocuk yürümeye başladığında,

oda içinde gezinmesini sağlayınız ve oda içindeki eşyayı ve odanın duvarlarını, köşelerini tanıtır ve elle riyle yoklamasını sağlayınız. Kendi kendine oda içinde buluşlarda bulununca, mutlu olduğunuzu gösteriniz ve yaptıkları size kolay gelmiş olsa bile önemseyiniz.

Çocuk, zamanla nesnelere çarpmaktan korktuğu için, gezinmekten ya da hareket etmekten kaçınabilir. Çocuğa, kollarından birini yüzünün önüne koyarak, diğerini karın civarında tutmasını söyleyiniz. Böylece, yürürken kollarının kendisini koruyacağını gösteriniz. Zamanla çocuk, kendi başına hareket etmekten daha az korkacaktır.

Çocuk eğilip doğrulurken, kafasını sandalye ve masa gibi eşyalara çarpmaması için, bir elini kafasının önünde hafifçe eğik bir şekilde tutmasını göstererek, başını koruması için çalışmalar yapılabilir.

Çocuğun düştüğü zamanlarda olacaktır. Çocuğa, düşerken kollarını öne doğru koymayı kazandırınız. Böylece çocuk yaralanmayacak ya da çok az yaralanacaktır. Çocuk düşmeyi öğrendikten sonra, dolaşmaktan korkmayabilir.

Ev dışında kuyu, dere ve ateş gibi ve ev içinde ocak, soba gibi tehlikeli yerlerden çocuğu uzak tutarak koruyunuz. Bunun için, bu gibi yerlerin etrafına koyacağınız engeller, çocukları onlara yaklaştırmaktan korur.

Çocuk, tehlikenin ne olduğunu anlayacak yaşa geldikten sonra, onu ateşin, derenin ve kuyu gibi yerlerin yanına götürebilirsiniz. Çocuk, onların nerede olduklarını öğrenecek ve onlara tek başına yaşayamayacaktır.

## **Hareket Etme**

Görme yetersizliği olan çocuk da diğer çocuklar gibi hareket etmeyi, gezinmeyi öğrenebilir. Bedeninin bölümlerini hareket ettirmeyi öğrenmek için, hareket etmenin ne olduğunu anlaması gerekir. Diğer kişilerin hareketlerini göremeyeceği için, dokunarak ve hareket sırasında bedensel temasda bulunarak, çocuk hareket etmeyi öğrenir. Hareket etmeyi öğrenebilmesi için, çocuk çok küçükken onu kucağınızda kendinize yakın tutarak gezinin. Çocuk da hareket etmenin ne olduğunu öğrensin.

Daha sonra, çocuğa, vücudunu hareket ettirmeyi kazandırmaya başlayabilirsiniz. Bunun için ilk olarak başınızı, kollarınızı ve bacaklarınızı hareket ettirmekten başlayabilirsiniz. Hareket ettirirken, çocuğun hareketleri hissetmesine birçok kere fırsat veriniz. Sonra, ondan aynı hareketleri tekrar etmesini isteyiniz.

Çocuğu kucağınıza oturtunuz. Kucağınızda onu değişik şekillerde hareket ettiriniz. Sonra, onun hareket etmesine yardımcı olunuz. Çocuk tüm bunlardan sonra, hareket etmenin nasıl bir şey olduğunu anlayacaktır.

Çocuğun, ilk üç yıl içinde, sürekli olarak değişik şekillerde dolaşmasına ortam hazırlanmalıdır. Yaptırılan hareketler sırasında, çocuğunuzda eksik gördüklerinizi tamamlatmaya çalışınız.

## **Konuşma**

Görme yetersizliği olan çocuk, insanların dudaklarını nasıl kıpırdattığını görmeyebilir. Çocuk konuşmayı öğrenirken, konuştuğunuz sırada onun elleriyle ağızınıza ve yüzünüze dokunmasına izin vererek, ona yardım etmiş olursunuz. Çocuğun dudaklarınızın, çenesinizin ve yanaklarınızın hareketlerini hissetmesini ya da görmesini sağlayınız. Ayrıca konuşurken ağızınızdan ve burnunuzdan hava geldiğini hissettirmeniz, çocuğun konuşmayı öğrenmesine yardımcı olacaktır.

Çocuk, siz ses çıkarırken ellerini ağızınıza koyarsa, çıkarttığınız sesleri ondan tekrar etmesini isteyebilirsiniz. Kendisi bu sesleri çıkarırken, elleriyle dudaklarının, çenesinin ve yanaklarının hareketlerini ve ağızından ve burnundan gelen nefesi hissetmesini isteyiniz. Daha sonra, kelimeleri sizin gibi söylemesini isteyiniz.

Çocuğunuz nesnelere göremediğinden, onların adlarını öğrenemez. Bu nedenle, bazı sözcükleri bilse bile, anlamlarını bilmeyebilir. Nesnelere tanıtarak, kelimelerin anlam kazanmasına yardımcı olunmalıdır.

Çocuk radyo, masa ve bardak gibi nesnelere dokunduğunda, onların adları söylenerek ve kolonya gibi nesnelere dokunduğunda hem de hissettiğinde ve şeker, tuz ve biber gibi nesnelere tattığında isimlerinin söylenmesiyle, kelimelerin anlam kazanmasına yardım edilmiş olur. Bunlar tekrarlandıktan sonra, çocuğun o nesnelere adlarını ve anlamlarını öğrenmesi olası olur.

Çocuğunuzla konuşurken, onun adını söylerse-  
niz, onunla konuştuğunuzun anlayabilir. Çocuğunuzla  
konuşurken, "şunu bana ver" "işte orada" gibi görme-  
nin kullanıldığı cümleler yerine, "sağ ayağının hemen  
yanında duran fırçayı bul" ve "masanın sağ üst köşe-  
sinde duruyor" gibi cümlelerle ifade ederseniz, çocu-  
ğun dilinin gelişmesine katkınız olur.

Çocuğun dikkatli olması gerektiğinde, tehlike du-  
rumunda ve mutlu olduğunuzda, sesinizi farklı biçim-  
lerde kullanın. Daha sonra ise, çocuk ses tonlarına  
dikkat ederek, bu ortamları anlayabilecektir.

Çocuğunuzun iyi öğrenmesi için, onu sevdiğinizi  
hissettirerek işe başlamanız gerekebilir. İyi beslen-  
mesi, yeterince uyuması, temiz hava alması, vücudu-  
nun temiz tutulması, kullanışlı giyeceklerin alınması,  
çocukla olumlu ilişkilerin kurulmasını kökleştirir. Za-  
man zaman sevdiğinizi hatırlatmak ve görme yeter-  
sizliğinden rahatsız olmadığınızı hissettirmek için, ok-  
şayın, öpün ve bunu sık sık tekrarlayınız.

Elbette, çocuęu yataęa yatırmak da gerekebilir. Ancak, s¼rekli yatakta kalmasına izin verilmemelidir. Arada sırada yataęından alın, onunla konuşun ve oynayın. Dięer zamanlarda ne yapıyorsanız onu anlatın ve yaptıęınız iŖe onunda katılmasını saęlayınız. Çocuk yaptıklarınızı bilirse, kendisini daha g¼vende hissederek ve daha az sorun çıkarır.

Görme g¼çlüę¼ olan çocuk, hem anasının hem babasının olduęunu bilmelidir. Bunun için, çocukla sadece annesi deęil, babası da ilgilenmelidir. Yani, babada çocuęun zaman zaman gereksinimlerini karşılamalı, yemek yedirmeli, üstünü giyip çıkarmasına yardım etmeli oyunlar oynamalı ve gezintiye çıkarmalıdır. Bunlar da, çocuęun daha fazla öğrenmesine yardım eder.

## **Dördüncü Bölüm**

### **Ana-Baba ve Yakınlar**

#### **Görme Yetersizliğine Yönelik Ana-Baba Tutumları**

Çocuğunuzun görme yetersizliğinden etkilenmiş olmasına ilişkin duygu ve tutumlarınız, yaptığınız herşeyden önemlidir. Kendi duygularınızı incelemeye zaman ayırın. Şüphesiz, çocuğunuzun görme engelli olduğunu fark ettiğiniz zaman şok olmuş ve kendinizi suçlu hissetmişsiniz. Şöyle birşey söylemiş olmanız olasıdır: "Keşke görme engelli bebeğim hiç olmasaydı, ya da neden cezalandırılıyorum?" Beraber çalıştığım bazı ana-babalardan "Çocuğumuz keşke doğum sırasında ölseydi" demiş olanları vardı. Ana babaların bu tutumları çocuk büyüdükçe değişmişti, ama başlangıçtaki duyguları böyleydi.

Bunlar doğal duygulardır. Sizin durumunuzdaki birçok anne-baba, kendini çaresiz hissetmekte ve ne yapacağını bilememektedir. Bu duygular hissedebilecek duygulardır. Ama sonunda, çocuğu olduğundan daha özürülü hale getirmemek için bir şeyler yapmak gerekir. İlk hayal kırıklıklarını, çocuğa yardım etme kararlılığıyla değiştireceğiniz bir an da gelir.

Görme yetersizliğinin kendisi, çocuğun büyüme ve gelişmesini oldukça zorlaştırır. Aşırı koruma, yanlış yönlendirilmiş merhamet ve yanlış anlama, görme ye-



tersizliğinden etkilenmiş çocuğun gelişimini ayrıca sınırlayan en önemli engellerdir.

Görme yetersizliğine ilişkin duygularınız, çocuğunuzun da görme yetersizliğine ilişkin duygularını biçimlendirir. Çocuğunuzun görme özürlü olduğu, bir çok şeyi yapamayacağı, işi ve ailesi olamayacağını düşünme gibi bir duyguya sahip olmak, bu dünyada çocuğunuzun başına gelebilecek en kötü şeydir. Çocuk da aynı şekilde hisseder. İş, ailesi olmayacağını ve birçok şeyi yapamayacağını düşünür ve görme yetersizliğini kendi başına gelebilecek en kötü şey olarak görür. Görme yetersizliği olan kişinin tamamen çaresiz ve tüm ihtiyaçlarını karşılamada tamamen başkalarına bağımlı olduğunu düşünürseniz, çocuğunuz da bu kalıba uygun bir biçimde çaresiz ve başkalarına bağımlı olarak büyür. Dünyanın görme engelli çocuğa bir yaşam borçlu olduğunu düşünürseniz, çocuğunuz da yaşamını kendisi denetlemekten uzaklaşır ve başkalarının denetiminde refah içerisinde yaşamını sürdürür.

Tutumlar olumlu olursa, çocuk anne—babasının sevgi ve şefkatiyle büyür ve görme yetersizliğinden etkilenmiş çocuk normal gelişme şansına sahip olur. Çocuğun nasıl bir ortam içinde yetiştiği, yaşamının geri kalan bölümünü de etkiler. Genellikle çocuklar, ana-babalarının kendilerinden beklediklerine göre yaşamlarını gerçekleştirirler.

Görme güçlüğü olan çocuklarda, aynen gören çocuklar gibi, ana-babaları tarafından sevilme ve okşanmak isterler. Ancak, çok aşırı derecede sürekli ilgilenmek, çocuğa yarar sağlamaz. Eğer, aşırı ilgi alışkanlık haline gelirse, bu çocuğa zarar verir.

Görme güçlüğü olan çocukların bağımsızlığı kazanabilmeleri, ana-babanın diğer çocuklarını yetiştirmek için harcamış oldukları çaba kadar, bu çocukları içinde çaba göstermelerini gerektirir. Örneğin, nasıl çocuğunuzun dikkatini çekmek için değişik oyuncaklar ve eşyalar gösteriyorsanız, görme güçlüğü olan çocuğunuzun da oyuncak ve eşyalara dokunmasını sağlayarak dikkatini çekiniz.

Çevrenizde, çocuğunuza yabancı gelen şeyler de açıklanmalıdır. Açıklamalar ve göstermeler, daha fazla sabrı gerektirebilir. Açıklamaların yapılmasının, çocuğunuzun gelişimine katkısı olacaktır. Yani, görme güçlüğü'nün yaratmış olduğu<sup>30</sup> sınırlılığı, ana-baba açıklamalarıyla giderme yolunu seçebilir. Ana baba tutumları, çocuğun, gelişiminin çeşitli evrelerinde uygun duyumsal girdilerle karşılaşmasını büyük ölçüde etkilemektedir. Çocuk nasıl ana-babası aracılığıyla dünyaya geliyorsa, görme engelli çocuk için dünya da, onlar aracılığıyla oluşur. Bu konuda daha fazla bilgiyi, aile rehberinin izleyen sayfalarında bulabilirsiniz.

## **Görme Engelli Olduđu Ona Nasıl Söylenmeli**

Çocuđunuz 2-3 yařına gelene dek, görmesinin yetersiz olduđunu bilmeyecek ya da herhangi bir eksiklik hissetmeyecektir. Çocuk küçükken, ona görme engelli olduđunu sođukkanlı bir biçimde söylemeye başlayın ve kendisiyle gören insanlar arasındaki farkları açıklarak, bütün insanların aynı olmadığını anlamasını sağlayın. Ona, ülkemizde görme yetersizliğinden etkilenmiş birçok çocuđun bulunduđunu söyleyin.

### **Baba**

Normal çocuđuyla bođuşarak, güreşerek oynayan babalar, genellikle bu tür etkinlikleri görme engelli çocuklarıyla yapmazlar. Bu tür oyunların, normal ya da görme engelli çocuklar için deđeri büyüktür. Bunlar, çocuđun kaslarının gelişmesini sağlamakla kalmaz, baba ile çocuk arasında iyi ilişkiler kurulmasına da yardımcı olur.

Görme engelli bebek ya da çocukla, arada sırada biraz kaba bir biçimde oynamanın herhangi bir sakıncası yoktur. O da, her çocuk gibi dayanıklı bir yapıya sahiptir. Babanın onunla yerde oynaması, onu yuvarlaması, onunla güreşmesi gerekir. Onu havaya fırlatmalı ve tutmalıdır. Görme engelli çocuk, bu gibi etkinliklerden hoşlanacak, tekrarlamalarını isteyecektir. Bu tür oyunlar ona egzersiz gibi gelecek, kaslarını güç-

lendirecek ve (görme engelli çocukların geride kalma eğilimi gösterdiği bütün alanlarda) kas eşgüdümünün gelişmesini sağlayacaktır.

### **Aile Üyeleri, Akrabalar ve Arkadaşlar**

Mutlu bir biçimde büyüyen, gören çocuklarla okula giden, üniversiteden mezun olan, sorumluluk sahibi yurttaşlar haline gelen, evlenen ve aile kuran birçok görme engelli çocuk bulunmaktadır. Büyüyen, düşünen, hisseden, birçok şey yapabilen ve yapabilecek olan çocuğunuzla gurur duyun. Ondan özür dilemeniz gerektiğini düşünmeyin ve suçluluk hissetmeyin. Onun da doğal bir biçimde büyümesi ve topluma uyum sağlaması mümkündür. Sizin çocuğunuzun da, gören bir çocukla aynı duyumları, ihtiyaçları ve duyguları vardır.

Hoşgörmek istemeyeceğiniz şeylerden birisi, arkadaşların ve diğer aile üyelerinin sempati ve acımaları olmalıdır. Bu tür davranış, çocuğunuzun gelişimini engeller. Büyük anne ve büyükbabası, görme yetersizliği olan bir kız torunları için çok üzülmede ve her isteğini yerine getirmeye çalışmaktadır. Bu örnekte, bu kız çocuğu, görme yetersizliğinden dolayı, istediği herşeyi elde edebilmektedir. Diğer torunlarda, o kıza öncelik tanımak zorundaydı. Bu kız çocuğu, yaşamının daha ilk yıllarında özel bir muamele beklemeyi öğrenmiştir. Aynı davranışları, büyüdüğü zaman da beklemeye başlamıştır. Çalışmadan her istediği şeyi

elde ettiğinden, denememeyi, çalışmamayı öğrenerek büyümüştür. Dünyanın sunduğu güçlüklerle baş edebilmek için, çok az çaba sarfetmesi gerekiyordu, çünkü dünyanın onun için değişmesini sağlayabiliyordu.

Anne-babalar, diğer insanların şefkatine ve abartılı cömertlik gösterilerine karşı, erkenden çeşitli kuralları koymalıdır. Komşularınıza kibar bir biçimde, sizin çocuğunuza da diğer çocuklar gibi davranmalarını söyleyin. Görme engelli olduğu için, onun eline hediyeler tutuşturulmasına izin vermeyin. Komşularınız ve arkadaşlarınız, sizin çocuğunuza normal bir çocuk gibi davranmaları yönündeki taleplerinize uymuyorlarsa, uymalarını sağlayın. Onların, çocuğunuzun sadece görme engelli olduğu için, uygunsuz davranışlar konusunda sorumsuz olamayacağını anlamalarını sağlayın.

### **İyi Annelik Yapma**

Uzun yıllar önce (1973'te), 31 çocuğun 0-6 yaş arasındaki gelişimleri incelenerek bir araştırma yapılmıştır. Harvard Okul Öncesi Projesi denilen bu araştırmada, hangi annelerin en iyi çocuk yetiştirme becerisine sahip olduğunu ve ne yaptıklarını saptamışlardır. En yüksek düzeyde gelişim gösteren çocukların annelerine "A" tipi anneler denilmiştir. "A" tipi annelerin bazı özellikleri aşağıda sıralanmıştır. Bunlar,

görme engelli çocuęu yetiřtiren ana-babalar için de son derece yararlı bilgilerdir. "A" tipi anneler;

- Çocuklarına yoğun ilgi gösterirler.

- Çocuklarına istedikleri gibi araştırma yapma şansı verirler ve evdeki eşyaları konusunda endişelenmezler.

- Çocuklarıyla anlayabilecekleri konularda ve tarzda çok konuşurlar.

- Pırıl pırıl (tertemiz) bir ev ile çocuęun birarada olamayacağı fikrini kabul etmişlerdir.

- Çocukların birçok eşyaya ulaşmasına ve karıştırmasına izin verirler.

- Çocuklarına, her zaman değil ama, çoęunlukla yardım ve teşvik bekleyebileceklerini öğretirler.

- Olayları ve eşyaları çocuęa gösterip açıklar, bunu da kendiliklerinden değil, çoęunlukla çocuęun isteęi üzerine yaparlar.

- Yasakladıkları etkinlikler için, yasaęı tutarlı bir biçimde sürdürürler. Çocuklarının kendilerini sevmelerinden korkmayarak, onlara arada bir "hayır" derler.

- İlginç bağlantılar kurup, önerilerde bulunurlar.

- Çocuklarının öğrenme isteklerini, becerikli ve uygun bir biçimde artırırlar.

- En etkili anneler, tasarımcı ve danışman olanlardır. Bu anneler, fiziksel bir dünya tasarlayıp, 1-3 yaş-

larındaki çocuğun meraklanmasını ve öğrenmesini teşvik etmişlerdir. Hazırladıkları öğrenme ortamı, nesnelere dolu ve bu nesnelere elleriyle kullanabilecekleri küçüklüktedir. Bunlardan bazıları, küçük çocuklar için yapılmıştı (oyuncaklar); diğerleri de normalde, başka amaçlar için kullanılıyordu (plastik buzluklar, şişe kapakları, çocuk maması kavanozları, ayakkabılar, dergiler, televizyon ve radyo düğmeleri vb.).

Çocuğun bütün yaşamının niteliği, annenin ilk iki yıl boyunca yaptıklarıyla belirlenmektedir.

## **Sevgi**

Bütün çocuklar doğdukları andan itibaren, kabul edilmek, sevilme ve büyümeyi teşvik eden bir çevrede olmak isterler. Yeni doğan görme engelli çocuk, ana-babanın kendinden uzak durmasını değil, ana-babasına gereksinimlerinin karşılanmasında yoğun gereksinim duyduğu bu dönemde, her çocuğun gereksindiği olağan "şefkat ve sevgi dolu ilgi" yerine, insiyatif ve hayal gücü gerektiren ilgi göstermelerini ister.

Anne babanın sevgisinin ve cesaret vermesinin, görme engelli çocuk için ne anlama geldiğini açıklamak için, size Görme Engelliler Okulu'nda okuyan 12 yaşındaki Rahman örneği verilebilir. O sırada yaz programında çalışan öğretmeni, Rahman'a hareket özgürlüğü ve dolaşmayı öğretiyordu. Rahman, erken

doğmuş ve küvözde çok fazla oksijene maruz kalmaktan dolayı (retrolental fibroplasia) görme yetersizliği oluşmuştur.

Rahman, uzun değnekle şehir merkezinde her tarafa yolculuk edebiliyordu. Otobüslere rahatça binebiliyor, şehir merkezindeki işlek caddelerden kolaylıkla geçebiliyordu. Mükemmel bir gezginci, çok iyi bir öğrenciydi ve görme yetersizliğine çok iyi uyum sağlamıştı. Herkes Rahman'ı severdi. O, herkesin sahip olmak istediği türden bir çocuktur.

Birgün ona kendi memleketinde de dolaşma ve özgürce hareket etmeyi öğretmek için, Rahman'la öğretmeni evine gider. Cana yakın bir biçimde evlerine kabul eden anne ve babasıyla tanışır. Onlarla öğretmenin konuşacakları, görme engelli çocuğu nasıl büyütecekleri konusunda klâsik bir nutuğa dönüşebilirdi. Rahman'ın babası keresteci idi. Hafta sonlarında Rahman'la ormanda yürüyüşler yapıyor, dağlara inip çıkıyor, küçük patikaları izliyor, bazen hiç patikanın olmadığı yerlerden gidiyor, küçük dereleri geçiyor, daha önce çok az insanın gittiği yerlerde balık avlıyorlardı. Rahman'ın annesi ise, her markete gidişinde Rahman'ı da bareberinde götürürdü. Rahman, gören çocuklarla birlikte yüzmeye gidiyor, yaşıtı çocuklarla birlikte parklardaki oyuncaklarda oynuyordu. Rahman'nın yaşadığı kasaba oldukça küçüktü ve Rahman burayı avucunun içi gibi biliyordu. Rahman,



anne-babasıyla ve gören arkadaşlarıyla birlikte sinemaya gidiyordu. Kısacası Rahman'a, gören bir çocuğun büyürken yaşaması gereken tüm yaşantıları yaşama şansı verilmişti.

Rahman'nın annesi, öğretmene şöyle der. "Rahman'ı elimizden gelen en iyi şekilde büyötmeye karar verdik. Görme engelliliğinin herhangi bir şeye engel olmasına izin vermemeye kararlıydık, onu çok ama çok sevdik ve hâlâ seviyoruz." Bu sözleri söylerken, uzanıp Rahman'ı kucakladı. "Nereye gittiysen, Rahman'da bizimle geldi. O bizim. Onunla gurur duyuyoruz ve onun başka bir şekilde olmasını istemeyiz. Onun, aile ve toplumdaki etkinliklere katılmasında hep ısrar ettik. Başlangıçta kolay olmadı, ama diğer insanlar Rahman'ın, akranı çocuklara uyum sağlayabildiğini görünce daha kolaylaştı."

Herhangi bir anne-babaya, görme engelli çocuklarını ya da herhangi bir çocuğa yetiştirme konusunda daha iyi bir öneride bulunulabilir mi? Oradan ayrılmadan önce, Rahman öğretmenin kolundan tutar ve "Gel sana küçük çiftliğimizi gezdireyim. Sana arkadaşları bahçemizi göstermek istiyorum. Bahçenin bir kısmını ben ektim" der.

Rahman, öğretmene yaklaşık 10 dekarlık çiftliklerini gösterir. Her bitki sırasını, her makina parçasını biliyor, hatta hangi sebzelerin ayıklanması gerektiğini bile söylemiştir. Bu çocuğun anne-babasının, bir ha-

reket özgürlüğü uzmanının önerilerine gereksinimi yoktur.

## **Hareket Etme**

Görme engelli çocuklar, diğer çocuklar gibi çevrede hareket edemedikleri için, özgürce hareket edebilmeleri sınırlı olabilir. Bu çocukların çevreleri, hareket etmelerini ve dünyayı araştırmalarını sağlayacak görsel cazibelerden yoksundur. Görme engelli çocuk emeklemeye, oturmaya, hatta tek başına yürümeye, gören bir çocuktan daha geç başlayabilir. Bu davranışları ne zaman göstereceğini, büyük ölçüde içinde yaşadığı ev ortamının özellikleri belirleyecektir. Evde çocuk için sağlanan ortam, çocuğun okulda öğreneceklerini olduğu kadar, hareket özgürlüğünde göstereceği başarıyı da etkiler.

Emekleme, görme engelli çocuk için dünyaya doğru uzanmaktır. Emeklemeyi öğrenme, dünyaya hâkim olmak anlamına gelir. Evin içinde hareket etmesine ve orayı burayı araştırmasına izin verilmeyen görme engelli çocuk, tek başına odasına konulmuş, aynı yaştaki gören bir çocuğa benzer. Odasında tek başına kalan bir çocuk, çok şey öğrenemez. Araştırmak ve emeklemek, görme engelli çocuğun hareket etmesi gezinmesi açısından son derece önemlidir. Emekleme ve araştırma, çocuğun evin içi hakkında zihinsel bir imge oluşturmasına ve evdeki nesnelerin kendisiyle olan ilişkisine ilişkin zihinsel bir imge kurmasına yardımcı olur.

Gelişimdeki yavaşlık, anne-babanın, çocuğu öğrenmeye nasıl teşvik edeceklerini bilmemelerinden kaynaklanabilir. Yavaşlık kısmen, görme engelli çocuğun çevresindeki insanları görerek, onları taklit edememesinden kaynaklanıyor olabilir.

### **Görme Yetersizliği mi Yaşantı Sınırlılığı mı?**

Sadece parmaklarınızın uzanabildiği mesafeyi görebildiğinizi varsayın. Görme engelli çocuğunuzun yaşadığı durum budur. Yatak odanıza gidin ve yatağınıza yatın. Gözlerinizi kapatın ve kendinizi, bir ya da iki yaşında görme engelli çocuğunuzun yerine koyun ve izleyen durumları hayal edin.

Ana-babanız, gittikleri yere sizi götürmemektedir. Sizi çok sık kucaklamamakta ve evin diğer odalarında götürmemektedirler. Oynamanız için, size kimse oyuncak getirmemektedir. Zamanınızın büyük bir çoğunluğunu, beşikte yatarak geçiriyorsunuz. Dışarıdan gelen sesler duyuyorsunuz, ama bunların ne olduğunu bulmak için hiç dışarı çıkmıyorsunuz. Odanızdaki perdelerin çekildiğini duyuyorsunuz ama, perdenin neye benzediğini anlamak için, ona dokunmanıza izin verilmemektedir. Diğer duyu organlarınızla ses kaynaklarını deneyimlemenize izin verilmediği için, bir süre sonra ilginizi kaybediyorsunuz. Seslerin sizin için hiçbir anlamı yoktur. Ayrıca, sizin dışınızda olanların ne kadar ilginç şeyler olduğunu fark edebilmenize fırsat ve olanak tanınmadığından, çok kısa bir süre

sonra, dışınızdaki olaylara ve ulaşamadığınız şeylere ilişkin ilginizi kaybedersiniz. Böyle olunca, dış dünyaya ilişkin ne öğrenebilirsiniz.

Şimdi gözlerinizi açın. Gözleriniz açıkken bile, odanızdan çıkmanıza hiç izin verilmezse, odanın ya da yatağın dışındaki dünyanın nelerden oluştuğu ve nasıl işlediği konusunda pek fazla bilgi edinemezsiniz. Artık körlük mü, yoksa sağlanan yaşantıların mı, görme yetersizliği olan çocuğun gelişimini sınırladığına ilişkin bir fikir edinmişsinizdir. Görme engelli çocuk dünyaya, daha küçük yaşta yken götürülmelidir. Evinin camlarından ya da arabayla gezinti yaparken arabanın camından dışarıyı seyrederek, dış dünyaya ilişkin birşeyler öğrenmesi olası değildir.

Görme engelli çocuk, yere inip gitmesine izin verilmediği takdirde, odasında hangi eşyaların olduğunu ve bunların yerini öğrenemez. Görme yetisi ve araştırma özgürlüğü olmadan, kör çocuk "görenlerin" dünyasında kaybolur.



## Beşinci Bölüm

### Körlük Tikleri

Görme yetersizliği olan ya da kör çocuklar, en önemli duyu organların birinden yoksun olmanın yanı sıra, yanlış yetiştirilme ve eğitimsiz kalma şanssızlığına da uğrarlar. Yaşamının ilk yıllarında uygun yetiştirilmeyen ve eğitimi ihmal edilen öğrenciyi devralan öğretmeni, başlangıçtakinden daha karmaşık engellerle uğraşmak zorunda kalır.

Körler okulunu ziyaret eden biri, sınıflardaki öğrencilerden iki üçünün öne ve arkaya doğru sallandığını ve geriye kalanların da kendilerinin yetişmesi ve öğrenmesine yarayacak etkinliklerde bulduklarını gözleyecektir. Körlerin eğitimiyle uğraşan eğitimciler, öne arkaya doğru sallanma davranışlarına körlük tikleri demişlerdir. Körlük tiklerinin örneklersek; otururken ya da ayakta dururken öne ve arkaya doğru sallanma, parmaklarıyla ya da yumruğuyla gözlerini ovuşturma, başını bir yandan öbür yana çevirme, parmaklarını gözlerinin önünde çırpma, titretme ve ellerini bileklerinden sallanma verilebilir. Bu olağan dışı davranışlara genellikle boş ve anlamsız bir gülümseme eşlik etmektedir. Körlük tikleri çekici değildir. Değiştirilmesi çok güç davranışlar haline gelmeden önce, mutlaka birşeyler yapılmalıdır.

Görme yetersizliği olan ya da kör çocuğun körlük tiklerini geliştirme nedeni nedir? Zaman geri dön-

dürülebilse ve yukarıda örneklenen körlük tiklerinden birini gösteren çocuk, çok küçükken incelenebilse, bu çocuğu hiçbir şey yapmadan edilgen bir biçimde beşiğinde uzun süre sırtüstü yatarken görürdük. Ya da oyun bahçesinde yapacak hiç bir şey olmadan uzunca bir süre yalnız bırakılmış bulurduk. İlgisini çekecek, enerjisini boşaltmasını sağlayacak ve diğer duyularını uyaracak hiçbir şey bulamayan çocuk, zevk alma ve uyarılmak için kendi bedenine döner. Bir başka bulacağımız şeyde, anneyle çocuk arasında bedensel ilişki eksikliği olacaktır. Tüm bebekler kendileriyle anneleri arasında yakınlık ve güvenlik duygularına gereksinimleri vardır. Bu duygular, normal gelişime hız vermektedirler.

Çevresindeki görsel dünyaya tepki verebilen gören bir çocuktan, kabullenici ana-babanın yakın, sıcak kişisel ilişkilerinden yoksun olan kör bebek, yeni doyular aramak üzere kendi sınırlı dünyasına çekilmek zorunda kalabilir. Kendi dünyasındaki davranışlardan çok az doyum sağlayabilse de, bunlar, yeterli olabilmektedir.

Kör doğan çocuklar, kendi kendilerine dışarıdan çok az miktarda uyarın alabilmektedirler. Çevrelerinde olup bitenleri göremez, bilemezler. Kör ya da görme yetersizliği olan çocuklar gelişim yıllarında kendilerini aynadan izleyemez ya da başkalarının hareketlerini göremezler; oysa bunlardan her ikisi de gö-

ren çocuğun gelişiminde önemli bir rol oynamaktadır. Görebilen bir çocuk dışarıdaki etkinlikleri izleyerek birşeyler öğrenebilir ve yaşamının oldukça erken bir döneminde diğer çocukların ve yetişkinlerin sallanmadıklarını görür.

Kendisine ek ilgi ve uyaranlar verilmediğinde kör çocuk, zamanı doldurmak için sık sık kendine döner. Doğuştan gelen enerji ve dürtüler ve dünyayı öğrenme isteği, olması gerektiği gibi doğal bir biçimde ortaya çıkmaz. Kör çocuk dış dünyayı öğrenme yerine, öğrenme ve gelişimini engelleyen çekici olmayan etkinliklerle kendini uyardırmaya başlar. Kendi dışındaki dünyada yaşantı edinme şansı tanınmadığından, kendi dışındaki dünyayı ilginç bulmaz; kendine döner ve kendisi kendinin oyuncağı hâline gelir.

Çocuğun kendine dönerek gösterdiği davranışların, gezinmeyi öğrenen kör çocuk açısından başka sakıncaları da vardır. Körlük tikleri olan kör çocuk, yeni bir ortama yerleştirildiğinde, o ortamı araştırma ya da rahatça yeni şeyleri deneme yerine, daha önce bildiği, pek çok kez yaptığı ve gerilimini azaltan kafa sallama, el sallama ya da gözünü ovmaya yönelir. Bu davranışlar kişiyi rahatlatır, güvenlikte olduğu duygusu verir ve araştırma ihtiyacını karşılar görünür. Yeni şeyleri öğrenmekten, kendi dışındaki dünyayı araştırmaktan ve o dünyanın baskısından kurtaran sallamakla yetinir.



## **Körlük Tikleri Olmayan Çocuklar**

Körlük tiklerinin nasıl ortadan kaldırılacağını anlatmadan önce, ortaya çıkmalarının nasıl önleneceğiyle ilgili olarak, Afrika'daki bir ülkedeki görme engellilerinin öğretmeninin yaşadıkları örnek olarak verilebilir. Bu öğretmen körlük tikleri olan kör çocuklar arar, amacı, kendi bilgisini kullanarak bu davranışlara son vermektir. Ama, öğretmen tüm aramalarına karşın, ülkemizde kör çocukların gösterdiği kafa sallama, göz oğuşturma ve sallanma gibi olağan dışı davranışları gösteren tek bir çocuk bile bulamaz.

Afrika'daki ülkede yaşayan kör çocukların hiçbirinin, ülkemizde olduğu gibi körlük tikleri geliştirmemelerinin nedeni nedir? Öğretmen, özellikle annenin kör çocuğunu günün büyük bir bölümünde sırtında taşıdığını gözler. Anne nereye giderse, çocukta annesiyle oraya gitmektedir. Çocuk annenin bulunduğu etkinliklerin uyarılarını olduğu gibi almaktadır. Bu uygulama, çocuk 18 aylık olana dek o ülkede yaygın olarak uygulanmaktadır.

Kör bir bebek ile anne-babanın arasındaki sürekli fiziksel ilişki, bebeğin ana-babasının bedeninin farkında olmasına yol açar. Bedensel fiziksel ilişki, anneye yakın olmak, annenin bedenini araştırma fırsatını verdiği gibi, uygun gelişim için son derece gerekli olan güvenlik duygusunu da çocuğa vermektedir. Bu durumda çocuğun kendini uyarmasına hemen hemen

hiç gerek kalmaz. Gelişimlerinin ilk dönemlerinde anneleri sayesinde zengin duymusal yaşantıları olan Afrikalı kör çocukların körlük tiklerini göstermelerine gereksinimleri yoktur.

Kör bir çocuğun körlük tikleri ile yönelme yeteneği arasında ne tür bir ilişki vardır? Eğer çocuk, sallanmaktan ve gözlerini ovuşturmak doyum sağlarsa, kendi dışındaki şeyleri öğrenmeyecek ve dünyayı araştırmayacaktır. Körlük tikleri araştırma isteğini köreltir ve öldürür. Kendi dışındaki dünyayı araştırma ve öğrenmenin yerini, sallanma, sallama ve göz ovuşturmanın alması öğrenme için çok fazla sınırlılık yaratır. Körlük tiklerinin ortaya çıkmasını önleyen etkinlikler ise, hareket özgürlüğü ve yönelme becerilerinin gelişmesi için son derece gerekli etkinliklerdir.

### **Körlük Tiklerinin Gelişimini Önleme**

- Bir yere giderken çocuğunuzu da beraberinizde götürün. Onunla konuşun. Kucağınıza alın, kucaklayın ve ona çokca sevgi gösterin. Kendisinin sevildiği ve istendiğini hissetmesini sağlayın.

- Uzun süre hiçbir şey yapmadan, edilgen bir biçimde yatmasına izin vermeyin. Yerini, oyuncaklarını değiştirin, elleriyle duymulaması için ellerine farklı nesnelere koyun ve gerektiği kadar ilgi gösterin. Bunlar, onu uğraştıracak ve kendisiyle uğraşmasını engelleyecektir.

- Onu, bir şeyler yapmasına, kaslarını kullanmasına ve araştırmasına fırsat vermeyen salıncakta ya da beşikte uzun süre tutmayınız.

- Çocuğu uzunca bir süre için televizyonun önüne ya da radyonun başında bırakmayın. Çocuklar için yararlı olan bir kaç program bulunmaktadır. Televizyonun kör çocuk için tek boyutlu bir araç olduğu unutulmamalıdır. Gören çocuk televizyona hem bakar, hem de dinler. Oysa kör çocuk televizyon programını sadece işitilebilir. Küçük kör çocuğun televizyondan edinebilecekleri çok azdır. Televizyon, gerçek dünyayı araştırma ve öğrenmenin yerini alamaz.

- Her zaman ona yeni uyaran ve yaşantılar sağlamanın yollarını araştırın. Onunla, onu bedeninden uzaklaştıracak ritmik ve eşgüdümü geliştirecek yeni oyunlar oynayın. Ellerini, kulaklarını ve kaslarını kullanmasıyla ilgilenmesini sağlayacak şeyler bulun.

- Çocuğa, kör biri olarak anlamlı gelebilecek ve onu yaşına uygun sorumluluklar üstlenmeye teşvik edecek, birinci el yaşantılar sağlayın.

- Hareketli oyunlar, dansetme, yürüme, koşma ve diğer fiziksel etkinliklerin körlük tiklerini azalttığı gözlenen gerçektir, körlük tikleri hayal kırıklığı, duygusal gerginlik ya da can sıkıntısı sırasında daha fazla ortaya çıkma eğilimini gösterirler.

- Çocuğunuzla eğlenin. Onunla mutlu ve neşeli olun. Onun oyuncakla oynamalarını ve araştırma giri-

şimlerini bir iki sevgi sözcüğüyle ve başını ve sırtını okşayarak ödüllendirin.

- Elleriyle nesnelere dokunmasına ve araştırmasına fırsat ve izin verin. Kör bir çocuğun bir etkinliği dokunarak araştırma ve incelemesi, gören çocuğun dünyaya bakmasıyla aynı anlama gelmektedir.

Körlük tiklerinin tedavisi, nedenlerinde aranmalıdır.

### **Körlük Tikleri Varsa, Ne Yapılır?**

Tıpkı bizim alışkanlıklarımızda olduğu gibi, körlük tiklerini yok etmek pek kolay değildir. Bunlar inatçı alışkanlıklardır. Eğer çocuğunuz baş sallama, göz ovma, sinirli bir şekilde ellerini sallama alışkanlıklarını edinmiş durumdaysa, bunları durdurmak için elinizden geleni yapmak isteyeceksinizdir. Bu hareketleri kesmesi için onu azarlamayın. Azarlayarak, siz sinirlendiğinizle ve canınızın sıkıldığıyla kalırsınız. Ayrıca, bu davranışlarıyla ilgilenmeniz, bu davranışların daha sık yapılmasını sağlayacaktır.

Doğrudan yapabileceğiniz çok fazla şey yoktur. Bazan çocuğunuzun konumunu değiştirerek, onun bu davranışı kesmesini sağlayabilirsiniz. Daha önce de belirtildiği üzere körlük tiklerinin tedavisi, nedeninde yatmaktadır. Körlük tiklerini nedenleri de genellikle sıkıntı, başıboşluk, uyarılma isteği ama uyarılamama, dünya hakkında daha fazla şey öğrenme isteği ama

bunu gerekleřtirmek firsat bulamamadır. Fiziksel etkinliklerin bolluęu, krlk tiklerinin oluřumunu nler. nce ocuęu emeklemeye ve arařtırmaya teřvik edin, sonra da bunu yapmasına izin verin. Bylece onu dnyaya ynelteceksiniz.

## Altıncı Bölüm

### Diğer Duyu Organlarıyla Çevresini ve Nesnelere Tanıma

Görme güçlüğü olan çocuklar, öğrenirken nesnelere dokunur, nesnelere çıkardıkları sesleri dinler, koklar ve tadlarına bakarlar.

Çocuğunuzun öğrenebilmesi için **dokunması, işitmesi, koklaması ve tad alması** mutlaka faaliyete geçirilmelidir. Çocuğun çevresini ve nesnelere öğrenebilmesi için, diğer duyu organlarını kullanmasına mutlaka fırsat verilmelidir.

Diğer duyu organlarını kullanarak nesnelere ve çevrelerini öğrenmeleri, size önemli görülmeyebilir. Ama, görme yetersizliği olan çocuğun bu öğrenme çabaları mutlaka desteklenmelidir. Yeni bir şey yaptığında ya da yapmayı öğrendiğinde, mutlaka mutluluğunuzu sesinizden ve dokunmalarınızdan farketmesini sağlayınız.

### **Kas Duyusu (Kinestetik Duyum)**

Dokunma duyusu ısı, nesnenin dokusu ve küçük nesnelere biçiminin dışında çok az bilgi sağlıyor olsa da, körler çevrelerini ve diğer insanları bu duyu aracılığıyla öğrenebilmektedirler. Boyutları çok küçük olan

nesnelerin dışında, büyüklük, mesafe ve oran gibi ilişkiler, dokunma duyusuyla birlikte, kinestetik (kas) duyumunun işlevde bulunmasıyla algılanır.

Kinestetik duyum, bizim "kas duyumuz" ya da "kas belleğimizdir. Daha teknik açıdan söylersek, en uçtaki duyumlama organları olan kas, tendon ve eklemler, bedensel gerilmelerle uyarılmaktadır. Bir kovayı yerden aldığınızda ve ağırlığına baktığınızda, kas duyunuzu kullanmış olursunuz. Öğle yemeğinizi yerken, kaşıkla yemeğinizi ağızınıza götürürken kas belleğinizden yararlanabilirsiniz. Şüphesiz bunu yapmak yoğunlaşmayı, konsantrasyonu gerektirir.

Ayakkabının bağını bağlamak da "kas belleği" nin kullanımına bir başka örnektir. İnsanlar bu işi yapmak için her küçük aşamayı düşünmezler. Kinestetik duyum sayesinde bu iş rutin bir beceri hâline gelir.

Kinestetik duyum bir hareketin farkında olmak ya da bunu belleğinde tutmaktır. Bu duyum bize kasların ne yaptığını söyler. Körler, ne zaman döneceklerini, merdiven çıkacaklarını belirlemek ya da katettikleri mesafeleri ölçmek için kas belleğinden yararlanırlar. Kas belleği araştırmak, öğrenmek ve çeşitli kavramları beyinin belirli bölgelerinde saklamak için kullanılmaktadır.

Kinestetik duyum kullanılırken kör kişi parmaklarından, kollarından, ellerinden ve ayaklarından yararlanır. Küçük kör çocuğa ne kadar çok alıştırmaya şansı verilirse, bu duyumunu o kadar geliştirir. Bu duyumunu kullanmayı öğrenen kör çocuk, ellerini ya da bedenini nasıl kullandığını hatırlayabilecektir. Benzer bir durum aynı davranışı gerektirdiğinde, çocuk aynı hareketi ya da hareketler dizisini yapabilir.

Sağa ve sola dönüşleri öğrenme konusunda son derece önemli bir duyumdur. Kişi, kinestetik duyumunu kullanarak sola dönmenin nasıl bir şey olduğunu "hissetmeyi" hatırlamalıdır. Görme yetersizliğinden etkilenmiş çocuk yürüdüğü mesafeyi ya da nesnelere arasındaki uzaklığı ölçmek için bu duyumdan yararlanır. "Kas belleği" olmaksızın, ön kapının kaldırılmasına, sınavdan koridorun sonuna, yataktan tuvalete kadar olan mesafenin ne kadar olduğunu öğrenmek olanaksızdır.

## **Haptik Duyum**

Kör bir çocuk, gören bir çocuğun yaptığı gibi, bir nesnenin görsel bir imgesini (hayalini) yaratma yeteneğine sahip değildir. Gören bir insan, gözlerini kapayabilir ve görsel belleğinin yardımıyla bir masanın neye benzediğini hatırlayabilir. Kör bir çocuk da belleğinde bir masanın neye benzediğini saklayabilir. Ama



o haptik imgeyi (hayali) kullanır. Görme yetersizliđi olan ocuđun masaya iliřkin imgesi dokunma, hissetme ve bedeninin hareketlerinin bir birleřimine dayanır.

Dođuřtan kr olan ocuk, masayla ilgili tm dokunsal ve kinestetik izlenimleri biraraya getirerek, gren bir ocuđun bir masayı hayal etmesine benzer bir biimde, masanın haptik bir kavramını oluřturabilir. Dođuřtan grme yetersizliđi olan biri iin, masa imgesi řekliyle deđil, dokusu, yođunluđu ve dokunsal biimiyle grntlenir . Grme yetersizliđi olan kiři nesneyi dokunma duyusunu tekrar tekrar kullanarak, nesnenin farklı zamanlarda incelenmesiyle elde ettiđi duyumlanyla bellek geliřtirir. Sonra bu duyumları bir araya getirerek haptik bir imge yaratır.

Haptik duyum dođrudan teması, nesneyi santim santim ve adım adım incelemeyi gerektirir.  boyutlu nesne nosyonunu oluřturmak iin, kr ocuk haptik duyumla uđrař vermesi gerekirken, gren gz bir tarayıřıyla gerekleřtirebilmektedir. Nasıl krler grsel bir imgeyi tamamen kavrayamazlarsa, grenler de, dođuřtan kr bir insanın yarattıđı haptik bir imgeyi asla anlayamazlar.

Dünyayı düzenleme ve anlayabilmek için görme yetersizliği olan çocuk, mutlaka haptik duyumunu kullanmalıdır. Her şeyi mutlaka parmak uçlarıyla yoklamalıdır.

## **Koklama**

Koku duyumunu bağımsız dolaşma sırasında belirli bir öneme sahiptir. Çevrede her zaman, kör bir insanın tam olarak nerede olduğunu söyleyebilecek bir çok koku bulunmaktadır. Bir eczane ilaç, doktor muayenehanesi antiseptik, bir lokanta yemek kokar; bir meyhane bira ve bayat sigara dumanı kokar, bir pasta fırını ise unutulmaz güzellikte kokular yayar.

Görme yetersizliği olan öğrenciler buldukları yerin işareti olarak, kullandıkları yerlerden biri meyhanedir. Yaz aylarında kapısı açıkken dışarıya bira ve sigara dumanı kokuları yayan meyhane, kışın aspiratörülle içerideki havayı aynen dışarı atarak, önünden geçenler tarafından kolaylıkla tanınabilir. Buradan yayılan koku, öğrencilere de tam olarak nerede olduklarını söyler.

Tütsü yakılan dükkânlarda, yere ilişkin tam bir koku işareti işlevini görür. Benzer kokuları ayırma kazandırılmayacak olursa, çocukların buldukları yerleri karıştırmalarına neden olur.

## **Tat Duyumu**

Kör çocuk yaşamının ilk aylarında büyük ölçüde bu duyuma dayalı olarak öğrendiği için hemen herşeyi ağzına götürür.

Yaşamın ilk yıllarında çok önemli bir yere sahip olan tad alma duyumu, sonradan önemini yitirir. Ancak, onsuz olunmaz ve günde üç kez bizim için son derece önemli olmaktadır.

## **İşitme**

Ses Nedir?

Ses, titreşimlerin neden olduğu bir enerji biçimidir. Titreşimler, sesi çıkartan kaynaktan çıkarak hava da yol alırlar. Bilim adamları bir ses çıkarıldığı zaman havaya ne olduğunu gösteren fotoğraflar çekmeyi başarmışlardır. Bu deneyi siz de yapın. İnce bir plastik cetvel alın, yarısı dışarı sarkacak biçimde masanın kenarına koyun. Bir elinizle bu cetveli sıkıca tutarken diğer elinizle cetvelin ucuna vurun. Cetvelin hızla aşağı yukarı hareket ettiğini göreceksiniz. Dikkatle dinlerseniz, sadece cetvelin titreştiği zaman ses çıkarttığını duyarsınız. Bütün sesler, bu şekilde meydana gelir. Sesin oluşması için hızla titreşen birşeyin olması şarttır.

## Sesin Yerini Saptama

Kör bir çocuğun sesin nereden geldiğini söyleyebilmesi son derece önemlidir. Sesin kaynağını saptama becerisi, görme yetersizliği olan çocuk açısından çok önemlidir. Sesin kaynağını belirlemeye iki-kulakla işitme dendiği de olur.

Cebinizden bozuk para düştüğü zaman, paranın yerini bakmadan da bilebilirsiniz. Örneğin, para sol yanınıza yakın bir yere düşerse, çıkardığı sesin kuvveti, paranın yaklaşık olarak nerede olduğunu söyler. Düşen paradan çıkan ses dalgaları etrafa yayılırken gittikçe zayıflar, en sonunda da kaybolurlar. Ses dalgaları kaybolmayacak olsalardı, binlerce kilometre ötede düşen bir paranın sesi de duyabilirdi.

Madeni para yuvarlanarak bir masanın altına gelse, onun nerede olduğunu yine bilebilirsiniz, çünkü yuvarlanan paranın çıkardığı sesi takip etmişsinizdir. Paranın nerede olduğunu nasıl bilebilirsiniz? Parayı sol tarafınıza düşürdüğünüzde ortaya çıkan ses dalgaları önce sol kulağınıza gelir. Bu sesler sağ kulağınıza ulaştığında biraz daha zayıflamış olurlar. Bu da sağ kulağın bu sesi yeterince iyi duyamayacağı anlamına gelir. Sesin şiddetindeki bu farklılık çok küçüktür, ama sizin sesin nereden geldiğini söyleyebilmenizi mümkün-kılar. Bir kulağınızı kapatırsanız seslerin nereden geldiğini bulmakta zorlanırsınız.

Seslerin nereden geldiğini ve ses kaynağının hangi uzaklıkta olduğunu söyleyebilmek, kör insanlar için son derece önemli becerilerdir. Dolaşabilmeleri büyük ölçüde bu yetenekten yararlanmalarını gerektirir. İşte insanlar bu şekilde seslerin nereden geldiğini bulabilmektedirler.

### Yankılamayla Yer Saptama

Bazı doğuştan görme yetersizliği olan gençlerin, önlerindeki bir duvarın ya da açıklığın yerini saptamak için, parmaklarını şaklatmaları ya da topuklarına vurmaları ya da anahtarları sallamalarına sıkça rastlanır. Kör insanlar bir koridorun genişliğini ölçmek, ya da bir duvardan ne kadar uzakta olduklarını anlamak için sık sık ses yankılarından yararlanırlar.

Sesin yankılamasıyla yer bulma, kişinin kendisinin ürettiği seslerden, nesnelere çarpıp gelenleri dinlemektir. Kör kişi duvara yaklaştıkça, parmakların şaklatılmasıyla ortaya çıkan sesin yankısı da değişir. Yankılanan seste oluşan küçük değişimler, ona duvara yaklaşmakta olduğunu gösterir.

Vadide bağırdıysanız, orada duyduğunuz şey sesinizin yankısıdır. İzleyen deneyi siz de yapın. Dar bir koridor bulun. Böcek gibi ses çıkartan bir oyuncakla ses çıkartın ya da parmağınızı şaklatın. Koridorun sonundan 5 metre ötede durun. Saklayan parmağınızın çıkardığı sesin yankısını dinleyin. Duvara biraz yakla-

şın ve parmağınızı şaklatmaya devam edin. Sesin ve yankısının değiştiğini farkedeceksiniz. Şu anda, duvarın nerede olduğunu anlamak için ekoyla yer saptama yöntemini kullanmaktasınız.

Örneğin, görme yetersizliği olan öğrenci parmağını şaklatarak spor salonunun duvarından gelen ekoyla sayesinde, duvara hep aynı uzaklıkta yürüebilir. Bu beceri, küçük yaşlarda edinilmediği takdirde, çok zor öğrenilir.

### Sesi Ayırttırme

Çevrede bulunan çeşitli sesleri ayırabilmektir. Çocuğun sesleri ayırmayı öğrenebileceği en iyi yer, gerçek dünyadır. Bir ses duyduğunuz da, mümkünse çocuğa sesin kaynağını araştırma izni verilmelidir. Böylece çocuk, ses ile buna neden olan şey arasında hatırlayacağı bir ilişki kurabilsin. Bu, çocuğun dünyayı araştırma isteğini artırır. Görme yetersizliğinden etkilenmiş çocuk, küçüklüğünde, evinin dışında yaşantıları sınırlıysa, sesleri tanımakta ve ayırttırmada güçlük çeker.

Her gün çocuğun evde, okulda ve mahallede bulunan çeşitli sesleri duymasına fırsat verin.

### Trafik Sesleri

Trafik seslerini yorumlamayı öğrenmek, gezebiyen görme yetersizliği olan çocuk için şüphesiz çok önemlidir. Trafik seslerini ayırttırme eğitimi son dere-

informal olabilir. Kör çocuęu sokaęa ıkarın, ona lıřan ve geen bir arabayı dinletin. Kendisine para-lel geen ve dikey gelen arabaların seslerini dinletin. ocuęa, bazı arabaların onun yanından getięini, bazılarınınsa önünden ya da arkasından (dikey) getięini söyleyin. Kırmızı ıřıkta duran, trafik ıřıęında bekleyen ve demiryolu geidini geen arabaların seslerini dinletin.

eřitli trafik seslerini yorumlayabilirle, bunların kaynaęı ile kendisi arasındaki mesafeyi tahmin edebilme ve kendini onlara göre ayarlamamanın baęımsız hareket yeteneęi ve dolařma becerileri aısından yařamsal önemi vardır. Böyle bir dersin iřlenebileceęi en iyi ortam ya sınıf ya da bir sokaęın yanındaki kaldırımıdır.

### Nesne Algısı

Yüzyıllar boyunca görme yetersizlięiyle doęan insanların, gören insanlardan daha iyi iřittikleri düşünölmüřtür. Bu insanların genellikle "yüzleriyle görme" denilen bir 6. duygularının olduęuna da inanılmıřtır. Bu inancın kaynaęı, bazı körlerin evrelerindeki eřyalara arpmadan durabilmeleriydi. Görme yetersizlięi olanların daha iyi duydukları ve 6. duygularının olduęu inancı gerek dıřıdır. Gerek dıřı olduęu, uzun yıllar önce kanıtlanmıřtır. Nesnelere sezebilen kör insanlar, ortalama bir gören insandan daha iyi iřitme duyusuna sahip deęildir. Her iki grup üzerinde yapılan iřit-

me denemeleri bunu kanıtlamıştır. Kör bir insanın, önünde duran duvar gibi bir nesneyi farketmesi, onun neyi dinleyeceğini bilmesinden kaynaklanır. Bir deneyde, kör insanların kulakları tıkanmış ve onların kulakları açıkken yapabildikleri gibi önlerindeki duvarların ya da nesnelere yerini saptayamadıkları bulunmuştur.

Duvarlar ve açıklıklar, dinlemesini bilen körlere konuşurlar. Hareket özgürlüğünü öğreten öğretmenler öğrencilerine "Duvarlar sizinle konuştu mu?" diye sormaktadırlar. Kör bir öğrencinin koridor boyunca yürürken işitme duyusunu kullanarak, hangi kapıların açık olduğunu söyleyebilmesi, garip bir şey değildir. Bu öğrenci koridorun sonunda duvara çarpmadan da durabilir.

Kör bir genci "Duvarı görüyorum, ya da önümdeki nesneyi hissediyorum" diyerek, daha sonra bunun etrafından dolacaktır. Kör kişi bunu nasıl yapabilmektedir?

Çevrede adına "dolaşan ses" denilen doğal bir ses vardır. Bu hava akımları, yalıtılmış bir odadan başka her yerde bulunmaktadır. Bunlar, insanlar ya da nesnelere tarafından çıkarılan sesler değildir. Bu hava dalgaları sürekli olarak birbirlerine çarpmaktadır.

Kör kişi koridor boyunca ilerlerken duvardan yansıyan bu seslerin perdesindeki değişikliği saptayabi-



lır. Aık bir kapının 3n3nden geerken, ses dalgalarının arpıp geri d3neeđi bir y3zey yoktur. Bu durum k3r kiřiye, ok az da olsa farklı bir duyum sađlar. Aynı ilke, geniř ve d3z bir nesneye dođru y3r3rken de geerlidir. Kiři nesneye yaklařtıķa sesin perdesi deđiřir ve onun duvarı sezmesini m3mk3n kılar. Bu 3đrenilmesi zor bir beceri deđildir. Ama iyice ustalařmak iin ok uygulama yapmak gerekir. Birok k3r ocuk bunu kendiliđinden yaparlar, ama nasıl yaptıklarını bilmezler.

Nesne algısını daha iyi anlayabilmek iin řu deneyi yapın. 2 metreye 2 metrelik b3y3k bir karton bulun. Bu kartonu, birine, bařınız kartonu ortalayacak řekilde tutturun. G3zlerinizi kapatın, kartona dođru y3r3y3n ve ok yakınına geldiđini d3ř3nd3đ3n3z bir anda durun. ok ileri giterseniz bile canınız yanmayacaktır. Kartona arpmadan 3nce seste meydana gelen deđiřikliđi iřitebilirsiniz.

Yukarıdaki 3rnekten, kartonun y3zeyinden yansıyan ses dalgaları kiřiye 3nceden uyaracađından, kiři kartona arpmadan 3nce durabilmelidir.

Bir nesneden yansıyan seslerde meydana gelen deđiřiklikleri duyabilmek iin řu deneyi de yapabilirsiniz. Bir sandalyede oturun. Birisine, deminki kartonu

kulađınızın 50-60 cm. uzađına kadar yaklařtırmasını söyleyin. Karton kaldırıldıđında, dađılan seslerin arparak yansiyacađı bir řey de kalmaz. Aık bir ses fark edeceksiniz.

Nesne algısıyla ilgili olarak son bir deney daha yapabilirsiniz. Evinizdeki en kk odayı bulun (Bir gardrop ya da banyo/tuvalet). Kapıyı kapatın ve odanın tam ortasında durun. Bu odanın nasıl bir sesi olduđunu aklınıza yazın. řimdi de evinizdeki en byk odasına gidin ve odanın ortasında durun. Odaların sesleri arasında bir fark var, deđil mi? Gzleriniz kapalıyken, ortasında durduđunuz ok byk bir oda ile kk bir oda arasındaki farkı söyleyebilirsiniz. Kapalı spor salonuna giderseniz, ok aık bir ses duyarsınız. Buradaki ses dalgaları bir duvara arpıp yansımadan nce, ok uzun bir yol katetmek zorundadır.

Kr insanların kısa mesafeyi grme yeteneđi vardır. Ama bu gizemli bir řey deđildir. Adına genellikle nesne algısı denilen bu kısa mesafeyi grme yetisi, iřitme duyusunun bir yan rndr.

### Ses Glgeleri

Hepimiz glgelerin gneř tarafından nasıl yaratıldıđını biliriz. Bir đleden sonra yzmz batıya d-

nersek, bedenimiz güneş ışınlarının önünü keser ve arkamızda bir gölge meydana gelir.

Aynı olay seslerde de meydana gelir. Radyoyu açın ve masanın üzerine yerleştirin. Radyodan birkaç adım uzaklaşın, sonra da yüzümüzü radyoya çevirin. Bir parça karton alın ve sizinle radyonun arasında tutun. Şu anda bir ses gölgesinde durmaktasınız. Karton, radyodan gelen sesleri yansıtmaktadır.

Kişi ile ses arasına bir nesne girdiğinde, farkedilebilir bir ses gölgesi meydana gelir. Nesne ne kadar büyük olursa, ses gölgesi de o kadar büyük olur. Kör bir insanın kalabalık bir caddede yürüyüp, direklerin ağaçların ve park edilmiş arabaların nerede olduğunu söyleyebilmesini sağlayan şey budur. Bu nesnelerin varlığı, kör kişi tarafından bir "gölge" ya da seslerin engellendiği bir alan olarak farkedilmektedir. Kişi, sokakta paralel geçen arabaların yarattığı ses gölgelerini duyar.

Çevrenizde duyduğunuz sesleri dinleme ve bu sesleri birbirinden ayırma çalışmalarını çocuğunuzla sıkça yapınız.

Çocuğunuza hangi sesin kime ait olduğunu kazandırınız. Bunun için konuşanın kim olduğunu söyle-

meniz yeterli olacaktır. Örneğin "şimdi konuşan baban" "ablan, Ayşe de şimdi konuştu" gibi, kimin konuştuğunu söylemeniz, çocuğun çevresinde bulunan insanları ve seslerini ayırmasına yardım eder. Daha sonra evdeki yakınlarının yüzlerine dokunurken, onları tasvir edebilirsiniz.

Çocuğunuzun çevrede bulunan hayvanları dinlemesine ve onlara dokunmasına izin vererek, onun hayvanları ayırmasına yardımcı olabilirsiniz. Hayvanların seslerini duyunca ve onlara dokununca, mutlaka isimlerini söyleyiniz.

Trafiğin, rüzgarın, ateşin yanması ve suyun akması gibi diğer sesleri dinlemesine dikkatini çekiniz. Bu sesleri ve özelliklerini açıklayınız. Böylece çocuğun çevresini tanımasına yardım etmiş olursunuz.

Ellerinizi farklı şekillerde vurarak çocuğunuza dinletiniz. Nasıl ve neden az ses çıktığını ona gösteriniz. Bunun için ellerinizin üzerine onun ellerini koyarak bu işi yapmanız yeterli olacaktır. Çocuğun ellerini birbirine vurmaya öğretmek içinde, ellerinizi onun elleri üzerine koyunuz. Sonra değişik şekillerde ellerini vurarak, çıkan değişik seslere dikkatini çekiniz.

Parmađınızı řaklatarak, dilinizle ve ıslıkla farklı sesler ıkararak, bu sesleri ayırmalarına fırsatlar hazırlayınız. Ayrıca, ıkan seslerin nerelerden kaynaklandığını, dokunmasına fırsat vererek ya da görmesine imkân vererek gösteriniz. Daha sonra da kendisinden bu sesleri ıkartmasını isteyiniz.

## **Yedinci Bölüm Alan Kavramları, Beden İmgesi, Yönler ve Ölçme**

Çocuğu çevrede dolaşması için bulunduğu çevredeki yerini ve gideceği yeri bulabilmesi için yerle, bedeniyle, yönlerle ve mesafeyle ilgili kavramlara sahip olması gerekir. Bu kavramlara sahip olma, ana-babanın aşırı koruyucu olmamasını gerektirir.

### **Aşırı Koruyucu Olmayın**

Çocuğu çok uzun sürelerle beşiğinde ya da oyun bahçesinde tutarak onu aşırı korumayın. Bulunduğu alanı düzenleme yeteneği küçük yaşta geliştirilmelidir. Alan düzenlemeyi öğrenme çağı, bebeklik yaşlarıdır. Olgunlaşma döneminde tanıtılmayan ve öğrenilmeyen kavramlar, kolay olsalar bile, sonradan kazandırılması unutulurlar.

Çocuk kendisi ve çevresindekiler hakkında birçok şey öğrendiğinde, dünyası genişlediğinde, simgeleri (sembolleri) kullanması beklenir. Simgelere, nesnelere, kör çocuğunuz arasında olanları açıklama ve temsil etmesi için gereksinim duyulur. Çocuğunuz yeni bir simge sistemi kurmak zorunda değildir. Böyle bir sistem, kendisinden önce gelenler tarafından düşünölmüş ve düzenlenmiştir. Bunu öğrenmesi yeterlidir.

Çocuğunuz bir mekân içinde emeklemeye başlar başlamaz, dünyası genişlemeye başlar ve yeni sözcükler öğrenir. Kendisi hareket edince, eşyalar da hareket eder, belirli hareket ve duruş etiketlerini öğrenir. Her yeni adımında yeni bir nesneyle birlikte simgesini de öğrenir. Ana-babasının ve çevresindekilerin mekânı adlandırdıkları gibi, o da bu mekânları adlandırmayı öğrenir.

Çevremizde alanı adlandırıp düzenlemek için kullandığımız sözcükler, çocuğunuzun yönelim becerilerini geliştirir. Ana-babalar, bu sözcükleri günlük konuşmalarında kullanmalı ve çocuğun bu sözcükleri bizzat yaşayarak uzun sürede öğrenebileceklerini unutmamalıdır. Sözlü bir açıklamanın öğrenmeye olan yararı son derece küçüktür. Aşağıdaki listede yer alan kavramları yaşayarak öğrenen kör çocuğun, dünyanın nasıl düzenlendiğine ilişkin zihinsel bir harita, tasarım yaratabilmesi olası olur. Alanla ilgili kavramların öğrenilmesi, çocuğu fiziksel çevrenin kontrolünden, engellerinden kurtaracaktır.

### **Yer ve Konum Bildiren Kavramlar**

Yukarı-aşağı, ileri-geri, sol-sağ, ön-arka, üst-alt, kavramları çocuğun bulunduğu alanı ayırmaktadır.

Yanında-kenarında, orada-burada, yakın-uzak, yukarıda-aşağıda, önünde-arkasında, ileride-geride, boyunca -içinden geçerek, içinde - üstünde gibi kavramlar çocukla nesnelere arasındaki alanı betimlemektedir.

Büyük-küçük, uzun-kısa, dar-geniş, kalın-ince, derin-sığ, yüksek-alçak gibi terimler alanın büyüklüğünü betimleyen sıfatlardır.

Yüzüne dönük-arkaya dönük, karşısında, yan-yanında, ortasında-arasında-merkezinde,kenarında-ucunda - sonunda gibi terimlerde alanla ilgili diğer kavramlardır.

### **Çevreyi Anlamada Gerekli Diğer Sözcükler**

İleri, dikey, paralel, düz, yatay, düşey, eğri, çarpaz gibi terimler çevreyi anlamada kullanılan diğer terimlerdir. İki boyutu betimleyen sözcükler arasında -kare, dikdörtgen, daire, üçgen, oval yuvarlak, sayılabilir.

Üç boyut anlatan sözcükler- küp, silindir, küre, konidir. Yükselmek, eğim, sola dönüş, alçalmak, kalkık, sağa dönüş, düzey, yatık, 90 derecelik dönüş, 180 derecelik dönüş gibi sözcükler de hareketlerle ilgili-

Kör çocuğunuzla yapacağınız günlük konuşmalarda, alan ve konumla ilgili terimlerin nasıl kullanılabileceğinin örnekleri aşağıda yer almaktadır.



" Ön kapıdan girdiğinde kanape solunda kalıyor"

" Bodrum bizim altımızda bulunuyor."

" Masa ile sandalye arasında duruyorsun"

" Şu anda sağında sın"

" Kaşık, tabağının üzerinde, çatal da tabağın solunda"

" Yüzümüzü ön kapıya döndüğümüz de, kanape sağımızda kalıyor."

" Bana doğru yürü"

" Mutfak masasının yanında duruyorsun; şimdi uzağındasın"

" Telefon direğinin boyu çok uzun, ama eni dar."

Aşağıda, çocuğun beden imgesi ile alandaki konumunu birleştirerek, yakın çevresini düzenleme ve anlamasına yardımcı olacak sözcükleri kullanım örnekleri aşağıdadır. Çocuğunuza izleyen alıştırmaları yapın. Alıştırmalar basit görülebilir, ama öğrenilmeleri yılları alabilir.

" Duvara karşı dururken, önüne, soluna, sağına ve arkana dokun"

" Radyonun sesine doğru önünü işaret et. Radyonun sesi solunda, sağında ve arkanda kalacak biçimde bedenini hareket ettir."

" Sandalyenin solunda (sağında) dur."

" Sol elini (sağ elini) bedeninin sol (sağ) tarafı boyunca baştan aşağı kaydır."

" Kitabı masanın üzerine (altına) koy"

" Cetveli, masanın üzerindeki kitapla kutunun arasına koy.)

" Sen otururken ve ben ayaktayken, hangimizin boyu daha uzun (kısa) olur?"

Sandalyeyi pencerenin önüne yerleştir ve arkasında dur."

" Sandalyeyi pencerenin önüne yerleştir ve sağında (solunda) dur."

" Şimdi sırt sırta duralım ve herbirimiz 4 adım yürüelim. Durduğumuz zaman birbirimizden kaç adım uzakta oluruz?"

Sanırım, çocuğunuzun göremediği bir dünyayı onun için anlamlı kılabilmek için, ne tür sözcükler ve fikirler sunmaya başlamanız gerektiğini anlamaya başlamışınızda. Bu alıştırmalar, onun, yakın çevresinin nasıl düzenlendiğini düşünmesini sağlayacaktır. Belirli bir süre için bu sözcükleri kullanmaya devam eder ve ona bunların gerçek anlamlarını anlamada yardımcı olursanız, çocuğunuz bulunduğu çevredeki konumunu ve alanı düzenleyebilir hale gelecek ve çevresinde rahatça dolaşabilecektir.

Çocuğunuza çeşitli yönergeler verirken,"oraya" " buraya" "şuraya" "şu yoldan" v.b. gibi belirsiz (muğlak) sözcükler kullanmaktan kaçının. Bu terimlerin görmeyen insan için belirli anlamları yoktur.

## **Beden İmgesi**

Ana-baba olarak, yürümeye henüz başlamış bebeğiniz için yapabileceğiniz birçok şey bulunmaktadır. Göremediği dünyayı düzenlemeye başlamadan önce, kör çocuğunuz sabit bir referans noktasına sahip olmalıdır. Bu referans noktası da, çocuğun dünya hakkındaki izlenimlerini organize etmek için kullandığı ve tüm uyarlamalarının güvenilir kaynak noktası olarak hizmet eden, kendi bedenidir.

Beden imgesi kişinin, mekân içinde kendi bedeninin "zihinsel resmi" dir. Kör bir çocuk da, görmeden de kendi bedeninin resmine sahip olabilir. Bu resim, diğer duylardan (işitme, dokunma, tatma, koklama ve kas hafızası) elde edilen bilgilerle oluşturulur. Beden imgesi, bedenin ve bedenin yapabileceklerinin tam olarak farkında olunmasıdır. Bu imge bedenin bölümleri ve bunların göreceli pozisyonları kadar bedenin uzayda ne kadar yer kapladığı hakkındaki bilgileri de içerir.

Kör çocuk, kendi bedeninin dışında kalanları düşünmeye başlamadan ve yakın çevresi hakkında bir harita ya da resim oluşturmadan önce, kendi bedeni-

nin iyi bir resmine sahip olmalıdır. Yetersiz bir beden imgesine sahipse, kendi çevresini oluşturan dünyanın nasıl kurulduğunu anlayamayacaktır. Kendisi hakkındaki bilgileri yanlış ve değişken olacak olursa, dünyayı anlamak için kullanacağı temel de az güvenilir olacaktır.

Aşağıda, ana-babanın 18 aylık olmuş bebeklerine öğretmeye başlayabilecekleri beden bölümlerine ilişkin bir liste yer almaktadır. Çocuk kendisinin "resmini" yapabilmesi için bunları bilmeli ve yerlerini gösteriyor olmalıdır. Banyo sırasında, bu işe başlanabilir. Ayrıca, beden bölümlerinin adlandırılması, aynı zamandan yararlı bir dil becerisi öğretim yöntemidir.

Beden bölümlerinin isimleri:

Ağız, bel, bilek, boyun, burun, burun kemeri, çene, dil, dirsek, baş parmak, alın, aşık kemiği, aya, ayak, ayak parmakları, ayak bileği, ayak kemeri, dizler, incik kemiği, bacak, dişler, dudak, el, göz, İşaret parmağı, kaburga, kafa, kalça, karın, kaşık kemiği, kıç, kol, kulak, kulak memesi, köprücük kemiği, küçük parmak, kürek kemiği, orta parmak, saç, sırt, tırnak, topuk, yanaklar, yüz, yüzük parmağı gibi beden bölümlerinin isimleri, sık kullanılanlardan daha az sıklıkla kullanılanlara doğru isimlendirilmelidir. Bunun için, onun bedeninde elinizi değdirdiğiniz yerleri isimlendirme yolunu seçmek yararlı olur. Çocuğunuzun yaşları ilerledikçe isimlendirdiğiniz beden bölümlerine onun

dokunmasını isteyin ve sağlayın. Bunu yapabilmeyi becerdikten sonra, oyunu daha da zorlaştırın ve bedeninin bölümlerine önce sağ eliyle sonra da sol eliyle dokunmasını sağlayın.

" Sağ dirseğine sol elinle dokun" "

Sol dizine sağ elinle dokun"

"Belinden sola doğru hafifçe eğil"

Çocuk bu hareketleri doğal olarak yapmaya başladıktan sonra, sizin bedeninize ve bölümlerine dokunup, sizi araştırmasına izin verin. Sizin "resminizi" oluşturma şansını verin. Yüzünüz çocuğa dönükken çocuk bedeninize ve bölümlerine dokunurken resim değişecektir. Yani, sizin sağ dirseğinizle sol eliyle dokunması durumunda resimde değişme olacaktır. Bu karmaşık bir beceridir ve daha yüksek bir gelişim düzeyini gerektirir. Bedeninizin bölümlerine dokunabilirse, kendi sistemini uzaydaki kendisine transfer etmeye başlamıştır denebilir. Çocuk çevresindeki dünyayı anlayabilme yolunda iyi bir başlangıç yapmış demektir. Bu becerinin gerçekleşmesi yılları alır.

Çocuk güçlü bir beden resmi oluşturduktan sonra mekânı düzenlemenin bir sonraki aşamasına, yani uzaysal farkındalık becerilerinin geliştirileceği aşamaya geçmeye hazırdır.

Doğuştan kör olan çocuk, kendisi döndüğü ya da hareket ettiği zaman, çevresindeki nesnelere konumlarında meydana gelen değişimleri görsel yolla göz-

lemlene yeteneğine sahip değildir. Aşağıda, çocuğuna, hareket ettiğinde, kendi hareketine göre çevresindeki nesnelere nasıl konum değiştirdiğini öğretmenin yolları anlatılmıştır.

### **Hareket Ederken Nesnelere de Konumları Değişir**

Çocuğun yüzünü sandalyeye çevirin. Sonra da çocuğu sağa doğru döndürün; sandalyenin artık onun solunda olduğunu farketmesini sağlayın. Yüzü sandalyeye dönükken, sola dönüş yaptırın ve sandalyenin artık solunda olduğunu farketirin. Yüzü sandalyeye dönükken 180 derece döndürün; sandalye artık arkasında kalmıştır.

Yukarıda anlatılan çok basit bir kavramdır, ama kör çocuklardan bazılarının bunu çok yavaş kavramaları doğaldır. Kör çocuk çevresindeki eşyaların, kendisi hareket ettiği ve döndüğünde nasıl yer değiştirdiğini göremez. Uzun mesafeye ulaşma işlevini gören, görme yetisinden yararlanamaz. Bazı kör çocuklar işitsel uyarıları dikkatle dinleyerek ve ayrıntılı araştırmalarla, bu kavramları kolaylıkla kapabilirler.

Çocuğun yüzünü bir masaya döndürdükten sonra çocuğu sağa çevirerek, masanın solunda kaldığı farkettiler, bu eğitim çalışması oyun şeklinde sürdürülmelidir. İleri yürüdüğünde, masanın arkasında ve solunda kalacağı farkettilmelidir. Eğer 180 derecelik bir dönüş yaparsa, masa, önüne ve sağına geçecektir.

Anne-babalar hareket edince nesnelerin konumlarının da deęiřtięini, kapının, sandalyenin, masanın ya da herhangi bir nesnenin yanına radyo koyarak çocuklarına öğretebilirler. Radyo bu durumdayken çocuęu farklı yönlerle çevirerek, nesnenin kendisine göre nasıl yer (konum) deęiřtirdięini anlaması saęlanır. Çocuęu farklı yönlerde yürütün, onunla birlikte nesnenin konumu da kendine göre deęiřecektir. Nesnenin hemen yanına koyduęunuz radyonun sesi, dönmeden önce, dönüş esnasında ve döndükten sonra nesnenin tam olarak nerede olduęunu belirtecektir. Radyonun sesi, çocuk herhangi bir yönde hareket ederken, nesnenin tam olarak nerede olduęunu da gösterecektir. Bu alıştırma tekrar tekrar yapılmalıdır. Çocuk durumu anladıktan sonra, onu, ses kaynaęı radyo olmaksızın, çeřitli yönlerde hareket ettirin. Hareket edip dönerken ondan, nesnenin nerede olduęunu işaret etmesini isteyin. Bu yolla onun, nesnenin nerede olduęunu bilip bilmedięini kontrol edebilirsiniz.

Çocuk, hareket ettięi ya da döndüęü zaman nesnelerin yerini bilme konusunda daha başarılı olunca, bu dönüşleri ve nesnelerin uzaklıklarını daha karmařık hâle getirebilirsiniz. Bu, ileri düzeyde bir derstir. Çocuęu ön kapıdan 5 adım ileriye doęru yürütün. Çocuk kapının halâ arkada kaldıęını bilmelidir. Onu sola döndürün. Kapı artık solunda olacaktır. Yedi sekiz adım yürümesini söyleyin. Kapı hâlâ solundadır, ama biraz daha geridedir. Kapıdan ne kadar uzaęa yürürse, kapı o kadar az solunda ve o kadar çok arkasında

kalır. Çocuğun 180 derecelik bir dönüş yapmasını sağlayın. Kapı artık önünde ve sağında kalacaktır. Kapı tamamen sağına gelinceye kadar deminki adım sayısı kadar yürümesini söyleyin. Daha sonra sağa döndürün ve kapının yerini belirtmesini isteyin. Çocuk bu alıştırmayla L şeklinde bir rota izlemiş olur.

Aşağıdaki şekli inceleyin.

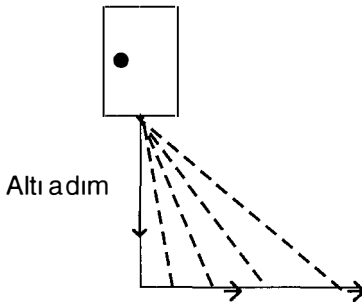

Kesik çizgiler, rota boyunca hareket eden çocuğa göre kapının konumunun nasıl değiştiğini göstermektedir.

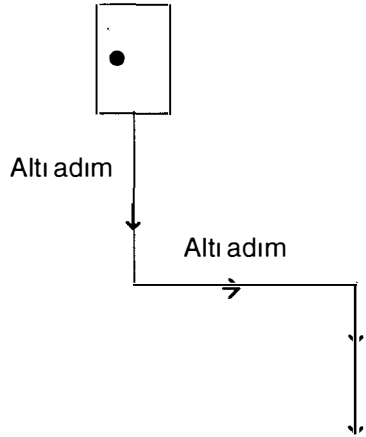

Çocuğu yukarıdaki rotada yürüten ve kapının yerini aklında tutmasını isteyen, bu alıştırma küçük kör çocuğun iyi bir zihinsel yön duygusuna sahip olmasını gerektirir.

## Yönler

Yönler her kör çocuk ve dolaşan her kör için son derece önemlidir. Yönler, mekân kavramlarına ben-



zemezler. Görülemeyen dünyanın organize edilmesine yardımcı olurlar. Kuzey, güney, doğu ve batı her zaman sabit ve aynı yerdedir. Bunlardan biri bilindiğinde, diğerleri de hemen bulunabilir. Sokaklar, kasabalar, şehirler, şehir ve ülke haritaları bu dört ana yön rehber edinilerek kurulmuştur.

Yönleri sağ ya da sol ile değil de pusuladaki doğrultulara göre belirtmeyi öğrenmek, kendisinin odakta olmadığı bir düzenleme sistemi yaratır. Bu herkes tarafından bilinen ve kullanılan bir sistemdir. Sabittir, evrenseldir ve kişinin dışındadır. Kör kişi döndüğü zaman sağ ve sol da onunla beraber döner. Ama yönler hareket etmez. Onlar hep oradadırlar ve kendilerine güvenilebilir.

Çocuk solu, sağ ve 180 derecelik dönüşleri öğrenmişse, sırada yönlerin öğrenilmesi vardır. Öğrencilerden biri, aslında son derece uygun olan şöyle bir yorum yapmıştır: "Neden dünyanın yuvarlak olduğu söyleniyor? Bu, kör insanlar için dörtgendir". Bu sözlerde büyük bir doğruluk payı vardır. Evlerimizin, odalarımızın, şehirlerdeki blokların ve kavşakların çoğunun dört yanı ve köşesi vardır. Tüm bunlar dört ana yön kullanılarak adlandırılabilir ve düzenlenebilir.

### **Yönleri Evde Öğrenme**

Çocuğunuzu evin içinde kuzeye döndürün. Sonra batının, doğunun ve güneyin, kuzeye göre nerede olduğunu gösterin. Çocuğu kuzeyden o yönlerle döndü-

rün. Yönlere göre dört duvarda hangi nesnelere olduğunu ona açıklayın. Dört ana yön ile belirli nesnelere arasında bağlantı kurun. Örneğin/Pencere ve kol-tuklar güney duvarında. Kitap rafları doğu duvarında.<sup>1</sup> Eğer yönlere, çocuğun bildiği, tanıdığı bir odadaki nesnelere bağlantı kurularak anlatırsa kolayca öğrenilirler.

Yönleri anlamakta zorluk çeken bir çocuk için şöyle bir süreç kullanılır. Çocuğu, yüzü kuzeye bakan şekilde bir masaya oturtun. Masanın üzerine bir kitap yerleştirin. Çocuğun ellerini tutarak yönlendirmek suretiyle ona kitabın doğu, batı, kuzey, güney yönlerini öğretin. Çocuk bunu anladığı zaman masanın kenarlarını da yönleri kullanarak isimlendirin. Daha sonra çocuğa oturduğu yerden odanın dört yönündeki duvarlarını işaret etmesini söyleyin. Bu alıştırmayı evinizin bütün odalarında, daha sonra da evin dışında yapın. Çocuk büyüyüp dışarıda gezecek çağa ulaştığında, onu bir sokak bloğunun etrafında dolaştırırken, blokun dört yönünden bahsedip ve bunların, kitabın ve masanın dört kenarıyla nasıl kıyaslanabileceğini açıklayın. Her kenara bir yön adı verin.

### Köşelerin Yönleri

Dolaşma ya da gezinme amacıyla dünyaya bakıldığında, daha öncede değinildiği gibi, dünyanın yuvarlak değil, dört kenarının olduğu düşünülebilir. Ne-

rede dört kenar varsa, orada dört köşenin olduğu söylenebilir. Kitabın, odanın, masanın, evin, apartmanın, caddenin ve kavşağın dört köşesi vardır. Kenarları öğretmekte kullanılan yöntem, köşeleri öğretmekte de kullanılabilir. Çocuğa kitabın dört köşesinin nerede olduğunu gösterdikten sonra, köşeleri kuzeydoğu, kuzeybatı, güneydoğu ve güneybatı olarak isimlendirin. Çocuk kitap üzerinde köşeleri kuzeybatı, kuzeydoğu, güneybatı ve güneydoğu olarak öğrendikten sonra, aynı işlem sürecini masa, odanın dört duvarı, evin dış duvarlarında, sokakta ve bloğun dört köşesinde ve eve yakın bir kavşağın köşelerine uygulayın.

#### Yön Alıştırmaları

- Masanın doğu, batı, kuzey, güney kenarına dokun.

- Yüzünü masanın doğu, batı, kuzey, güney kenarlarına gelecek şekilde vücudunu döndür.

- Kitabı, masanın kuzeydoğu, kuzeybatı, güneydoğu, güneybatı köşelerine koy.

- Solunu, sağını, önünü, arkasını, odanın kuzey, güney, doğu, batı duvarlarına çevir.

- Odanın güneydoğu, kuzeydoğu, kuzeybatı, güneybatı köşelerini göster.

- Masanın etrafında sola (sonra sağa) dönerken hangi yöne doğru yürüdüğünü söyle ve masanın her

kenarı ve köşesinin yönünü isimlendir. Aynı yöntemi odanın duvarlarına da uygulayın.

Çocuğunuzun yaşı ilerledikçe, hareketi anlatmak için yönleri kullanmaya başlayın. Örneğin, çocuğunuzla aşağıdaki şekilde konuşabilirsiniz. "Evin ön kapısından çıktığımız zaman batıya doğru yürüyoruz. Evin önünden geçen kaldırım kuzey-güney doğrultusundadır. Biz sokağın doğu yakasındayız. Şimdi kavşağın kuzeydoğu köşesindeyiz. Çocuğunuza dünyayı yukarıdaki terimleri kullanarak açıklamaya başlarsınız, o da büyüdükçe yönleri anlamaya başlayacak ve bunları günlük konuşmalarında kullanacaktır.

Beraber arabayla seyahat ederken bile, ona, arabanın sağa mı, sola mı; ileriye mi, geriye mi gittiğini nasıl anlayabileceğini öğretebilirsiniz. Burada da yönleri anlatmaya başlayın. Arabanın hangi yöne gittiğini söylemeyi bir oyun haline getirebilirsiniz.

## **Ölçme**

Küçük bir alanı gerçekten anlamamanın bir yolu da onu ölçmektir. Bir alanın uzunluğu, iki nokta arasındaki mesafeyi ölçmeyi gerektirir. Ölçme, kör çocuğu nesnelere arasındaki mesafeyi, nesnelere ve kendisi arasındaki mesafe hakkında düşündürmeye yol açan mükemmel bir uyarandır. Çocuk bir masanın kenarları arasındaki kısa mesafeyi anlamıyorsa, ondan, ev ile köşedeki bakkal arasındaki mesafeyi tahmin etmesini beklemek yersizdir. Alan ölçmek bir kör çocuk için son derece eğlenceli olabilir.

İzleyen alıştırmayı yapmak için 30 cm.lik cetvelle ve bir metrelik bir çubuk kullanın. Çocuğun ellerine cetveli ve çubuğu koyarken bunların ne olduğunu ona gösterin. Çocuk bunların ne olduğunu kavramaya başladığında, ellerini önünde açarak 30 cm.lik cetveli ve bir metrelik ölçü çubuğunu kullanmadan bu uzunlukları göstermesini isteyin.

Bütün kör çocuklar otuz santimetrenin bir metreden daha kısa olduğunu söyleyebilirler. Ama, gerçek yaşamda bu uzunlukları gösterecek pratik bilgilere sahip değildir. Öğrencilere elleriyle otuz santimetre ve bir metreyi göstermeleri istendiğinde, yanıtlar şaşkıncı olacaktır. Kör çocukların bazıları otuz santimetre için ellerini 15 cm. kadar açarlar. Soruyu asla uygulama düzeyinde düşünmediklerinden birçoğu tahmin yoluyla bu soruyu yanıtlamayı yeğlerler.

Çocuklardan aşağıdaki ölçümleri yapmasını isteyin.

- Kağıt 1 milyon liranın boyunu 30 cm.lik bir cetvelle ölçtürün.

- Mutfaktaki masanın ve buzdolabının enini, boyunu ve yüksekliğini ölçtürün.

- Çocuğa kendi boyunu ölçtürün; bu ölçümleri yazdığı bir tablo oluştursun. Ailenin diğer üyelerinin de boyunu ölçsün.

- Evinizdeki bir odanın enini, boyunu ve yüksekliğini ölçtürün.

- Banyodan mutfağa kadar olan mesafeyi ölçtürün.

- Evin önündeki kaldırımın ve sokağın enini ölçtürün. Kaldırım taşının yüksekliğini ölçtürün.

## **Yürünen Mesafeyi Kestirme**

Yürünen mesafeyi kestirebilme, dolaşan, gezinen kör kişi için son derece değerli bir yetenektir. Yukarıdaki ölçüm becerileri kazanıldıktan sonra, mesafe kestiriminin öğretimine geçilebilir. Koridorun uzunluğu 25 metreyse, her 3 metrede bir, işaretleyin. Sonra koridorun uzunluğuna alışsınlar diye, birçok kez koridor boyunca gidip gelin.

Daha sonra koridorun bir ucundan yürümeye başlayın ve yürüdüğünüz üç metrelik mesafeleri yüksek sesle söyletin. Böylece, çocuk üç metrelik bir mesafeyi yürümek için normal yürüyüşte kaç adım atması gerektiğini belirlemeyi öğrenir. Bununla beraber mesafeyi bütünüyle tahmin etme sürecinde adım sayma yöntemi kullanılmamaktadır. Burada elde edilmek istenen şey, yürünen mesafeyi tahmin ettirmektir. Koridor boyunca bir çok kereler yürüyen çocuğa koridorun sonuna kadar yürüyünceye değin, yürüdüğü mesafeleri üç metre, altı metre, dokuz metre, on iki, on beş ve on sekiz metre gibi yüksek sesle söyleyin. Daha sonra da birlikte yürürken üçer metre aralıklarla

yürüdüğünüz mesafeyi tahmin etmesini isteyin. En sonunda da tek başına yürüsün ve yürüdüğü mesafeyi tahmin etsin.

Bu tür uygulamalarla çok kısa süre içinde yürüdüğü mesafeyi çocuğa tahmin ettirmek olasıdır. Spor sahaları, sporla ilgilenen çocuklara mesafe hesaplamayı öğretmek için bulunmaz mekânlardır. Bunun için birinin kör çocuğu spor salonuna götürmesi ve biraz rehberlik etmesi yeterlidir.

En iyi hareket özgürlüğü derslerinden biri, futbol hayranı olan öğrenciyi gerçek bir futbol sahasına götürerek kalenin, penaltı noktasının, ceza sahasının ve kaleler arası ve kenarlar arası mesafenin ölçülmesidir. Bu yaşantıdan sonra çocuk radyodaki spikerin ne dediğini daha iyi anlayabilir. Bu örnek kör çocuğa bir şey öğretmenin en uygun yerinin gerçek dünya olduğunu bir kez daha gösterir.

## Sekizinci Bölüm

### Gezinmeyi Kazandırma

"Ana-babalar, kör çocuklarını çok sevmelerinden ve güvenliklerinden endişelenmelerinden dolayı, eğitim için en uygun yılları boşa geçirebilirler. Ana-baba endişeleri nedeniyle, çocuklarını okula göndermeyi reddettiklerine sıkça rastlanmaktadır. Diğer çocukların zorlukların ve tehlikelerin üstesinden gelmelerine fırsat vermek için, kendi başlarına bir yerden diğer yere gitme yaşantıları sağlarlar. Ama, cesarete ve özgüven kazanmaya, kolları ve bacakları güçlü ve eklemeleri esnek olmaya ve iyi bir cimnastikçi, tırmanma, zıplama, ağırlık kaldırma, yürüme ve kürek çekmeye ve odun kesip yığmaya, sığırlara yem vermeye, ev ve çiftlikle ilgili her türlü işe koşulması gereken ve ancak bedenini bu şekilde güçlendirebilecek olan görme yetersizliği olan çocuğu, yumuşak tüylü kumaşlar içine sarıp ve salıncakta oturtularak solgun, gevşek, güçsüz, korkak ve utangaç biri haline getirmenin nedeni, ana babanın onu çok sevmesidir". (Sammuel Gridley Home; New York Eyaleti Körler Kurumundaki Konuşmasından; 1866.)

Kör kişi için bağımsız hareket edebilme ve dolaşma, fiziksel olarak yer değiştirme ve zihinsel yönelim anlamına gelmektedir. Doğuştan görme yetersizliği



olan çocuk bağımsız olarak dolaşabildiğinde, gerçek dünyanın yapısını anlamaya başlamaktadır. Görme yetersizliği olan çocuklarla yaşantılar, onların gerçek dünyanın ne olduğuna ilişkin hiç gerçekçi düşünceleri olmadıklarını göstermektedir. Görme yetersizliği olan çocukların gerçek dünyaya ilişkin bilgi eksikliklerine, sözel gerçekdışılık ya da aşırı sözcülük adı takılmıştır. Sözel gerçekdışılık özelliklerini gösteren görme yetersizliği olan çocuklar sokak, kaldırım kenarı, kavşak, dur işareti gibi kavramların tanımlarını bilmektedir, ama tek bildikleri tanımlarıdır. Bu kavramlarla yani, sokak, kaldırım ve kavşakla ilgili doğrudan yaşantıları yoktur.

Kör çocuk kendi mahallesinde ve semtinde dolaşmayı öğrenmeden önce, buralar hakkında zihinsel bir haritaya sahip olmalıdır. Zihinsel harita çıkarabilmeyi öğrenebilmesinin tek yolu ise, ana-babasıyla sokağını, mahallesini dolaşmasıdır. Yaşı ilerledikçe bunu tek başına yapmaya başlamalıdır. Hergün kapıyı onun için açma, ev kapısından arabaya, okula götürme ve bütün gün oturacağı yere kadar ona eşlik edersek, çocuğun dünya hakkında gerçekçi yaşantılar edinmesine hizmet etmemektedir. Yine, okul sonrasında, sabah yapılanlar, çocuğun güvenli bir şekilde evine ulaştırmak için aynen tekrarlanır. Ne yazık ki birçok kör çocuğa bu biçimde aşırı ihtimam gösterilmektedir.

Kör çocuğunuz için somut bir dünya oluşturmaya başladığınızda, açıklamalarınız ve onun için hazırladı-

ğınız yaşantıların gelişim düzeyine göre olmuş olması son derece önemlidir. Bir yaşındaki bebeğe, kavşağın karmaşık yapısını anlatamayacağınız çok açıktır. Bir yaşındaki çocuğun gelişim düzeyine uygun davranma odada ve evin içinde emekleyerek araştırma yapmasına izin vermektir. Üç ya da dört yaşındaki çocuğunuzu evinizin çevresinde, arka bahçede, oturduğunuz sokakta, mahallede dolaşmaya çıkarabilin] ve yolda rastladığınız şeyleri incelemesine izin verebilirsiniz. Bu arada incelediklerinin neler olduğunu açıklayabilirsiniz. Yapacağı incelemeyi, mümkün olan her fırsatta "ellerini kullanarak" gerçekleştirmelidir.

Daha önce belirtildiği üzere, dünyaya uyum sağlamak önce çocuğun bedeniyle başlar. Çocuk bir ke-re bedeninin bölümlerini ve onların hangi hareketleri yapabileceğini anladı mı, oluşturacağı dünya için somut bir temeli edinmiş olur. Her ne kadar bazıları plânlı yapılmadığı izlenimini veriyorsa da, tüm kasaba, mahalle ve binalar planlı bir biçimde inşa edilmiştir.

Öğrencilerden biri bir ders sonunda, şöyle demiştir: "Coğrafya dersinde bize dünyanın yuvarlak olduğu öğretildi. Ama dolaşmak için sokağa çıkan kör insanlar için, dünyanın yuvarlak olduğu doğru değil. Dünya onlara göre "kare" dir. Herşeyin dört kenarı dört yönü var. Ama, yuvarlak dönüşler ve kenarlar yok".

Bu öğrenci bir çok yönden haklıydı. Dört ana yön vardır: kuzey, doğu, güney ve batı. Bir kitabın, masanın, odanın, binanın dört yanı vardır. Bir kaldırımın, hatta bir koridorun bile dört yanının olduğu söylenebilir. Bir sağ, bir de sol taraf vardır; bir de kişinin gittiği uç ile ayrıldığı uç vardır. Eğer yönler kullanılırsa bir koridorun kuzey ve güney uçlarının, doğu ve batı kenarlarının olduğu söylenebilir. Hareket açısından ele aldığımız zaman da, bedenimizin dört yanının olduğu görülür.

Kör çocuk dört yönü, kenarı, yan kavramlarını kendi evinin çevresinde öğrenirse, öğrendiklerini dolaştığı her türlü çevreye aktarabilir. Her apartman katının planı, belirli bir geometrik şekli andırır. Bu da bir binadaki hedeflerin yerlerinin saptanmasını çok kolaylaştırır. Sokaklar genellikle ızgara modeline göre düzenlenmiştir, bu da apartman ya da ev dizisinin, bloğun, bağımsız dolaşmanın en temel kavramlarından biri olmasına yol açar. Her sokağa daima bir isim verilir, sokaktaki ev numaraların belli bir sistemi vardır. Böylece ulaşılacak istenen yeri mantıklı bir şekilde saptama olası olur. Kör çocuk evinin çevresindeki blokların, sokakların ve kavşakların modelini bir kere öğrendiğinde, yapılış ve inşaa biçimindeki benzerliklerden dolayı bu bilgiyi Türkiye'deki herhangi bir kasabaya da uyarlayabilir.

## **Dört Kenar Kavramının Kazandırılması**

- Çocuğa sağ ve sol yanlarını ve önünü ve arkasını gösterin. Onu sandalye gibi bir nesnenin sağına, soluna, önüne, arkasına koyarak uygulamalar yapın.

- Masanın üzerine bir kitap ya da kare biçimli bir nesne koyun. Çocuk bu nesnenin dört kenarına - sağına, soluna, önüne ve arkasına- dokunsun ve elini her kenar boyunca hareket ettirsin. Çocuğa kitabın üst başını ve altbaşını göstermesini sağlayın. Kitabın önü ile üstü arasındaki farkı belirtin. Eğer yönleri öğrenebilecek kadar büyükse, aynı alıştırmayı kuzey, güney, doğu ve batıyı kullanarak kitabı düzenlemesini sağlayın. Yönler kullanılıyorsa, alıştırmaya başlamadan önce, mutlaka yüzünü kuzeye dönmesini sağlayın.

- Çocuk, yukarıda anlatılanları anladığı zaman aynı alıştırmaları bir masayla yapın. Ona masanın dört yanına (ön-arka, sağ-sol) dokunmasını söyleyin. Bu sırada elini baştan sona masanın kenarı boyunca gezdirsin. Çocuk yeterince büyük ve önceki basamağı başarıyla tamamladıysa, aynı süreci yönleri kullanarak deneyin. Yönlerle başarılı olduktan sonra, yönlerin arasına kuzeydoğu, kuzeybatı, güneydoğu ve güneybatıda katın.

- Çocuk kitabı ve masayı düzenlemeyi öğrendikten sonra, yön ve yan kavramlarını kullanarak bir odayı düzenlemeye hazırdır, denilebilir. Masada otu-

urken, ondan kuzeyi, doğuyu, batıyı ve güneyi işaret etmesini isteyin. Tıpkı bir kitabın ya da masanın dört kenarının ve dört köşesinin olduğu gibi odanın da dört kenarı ve köşesi olduğunu söyleyin.

- Odanın dört duvarı (kenarı) boyunca yürüyeceklerini söyleyin; önce masa etrafında yürütün, sonra odanın duvarları boyunca yürütün. Masanın etrafında (önce saat yönünde, sonra da aksi yönde) yürütün.

- Yönleri kullanarak çocuğu masanın etrafında yürütün. Her dönüşünde hangi yönde yürüdüğünü söyletin. Masanın kenarı boyunca hangi yönde yürüdüğünü ve hangi köşede olduğunu söyletin. Örneğin, Masanın güney kenarı boyunca doğuya doğru yürüyorum. Şimdi güneydoğu köşesindeyim. Şimdi sola, yani kuzeye dönüyorum. Doğu kenarı boyunca kuzeye doğru yürüyorum."

- Çocuğun masaya yönelim ve düzenleme becerilerini arttırması için, çok daha sayıda alıştıırma yapılmalıdır. Çocuğun masadaki farklı konumlarına göre bedenini deęiştirmesini söyleyin. Çocuktan masanın güney yanına bakacak biçimde dönmesini, kuzeybatı köşesinde ayakta durmasını, sırtını doğu yönüne dönmesini, batı yönü solunda kalacak biçimde dönmesini v.b. isteyin. Aynı alıştıırma odanın dört duvarından yararlanılarak da yapılabilir. Bu öğrendiklerini dış dünyaya yansıtması ve düzenlemesi için bu yaşantılar gereklidir.

- Masayla yaptıklarınızı odanın dört duvarını kullanarak tekrarlayın. Eğer çocuk küçükse, odanın tepesinin tavan olduğunu bilmeyebilir. Üst taraf, kendisi oraya gitmedikçe, çocuk için bir anlam ifade etmez. Çocuđu havaya kaldırın ve ellerini tavana deđdirtin. Aynı odanın bir üstündeki odaya çıktığınızda ona, bir önceki odanın tavanının şimdi altta kaldığını söyleyin.

- Çocuk, belirli bir odayı bu tarzda düzenlemeyi öğrendikten sonra dünya üzerinde yer alan herhangi bir odaya gittiğinde, o odayı da aynı şekilde düzenleyerek konumunu bilebilir.

- Aynı süreçler evdeki diğer odalarda da tekrarlanmalıdır. Bu süreci bir oyun haline getirin. Söylediğiniz yönlere göre duvarların ve köşelerin yerini saptatın.

- Konuşmalarınızda sol ve sağ gibi yönleri kullanmaya başlayın ki, çocuđunuz bunlara aşinalık kazansın. Örneđin, ona yüzünün kuzeye dönük olduğunu ama kendisinin masanın güney tarafında oturduđunu söyleyin. Masanın hangi yanında oturduđunu ve yüzünün hangi yöne dönük olduđunu sorun.

İzleyen örneklerdeki gibi konuşmalara yer vermeniz çocuđun bulunduđu yerdeki konumunu düzenlemeye yardım eder. "Biz yemek masasında otururken buzdolabı bizim doğumuzda ya da arkamızda kalıyor. Mutfak kapısından girdiğimizde mutfak penceresi kuzey duvarındadır ya da solumuzdadır. Lavabo doğu

duvarındadır. Hangisi bize daha yakın, buzdolabı mı, lavabo mu?" Bu düzenleme sürecini, evdeki bütün eşyalar için kullanın.

- Bir Uyarı. Yukarıda yazılanların bir saatte öğrenilmesini beklemeyin. Bu bölümde anlatılan alıştırmalar, çocuğun gelişim düzeyine bağlı olarak, birkaç yıl içerisinde ancak öğrenilebilir. Yukarıda anlatılanları öğretmeden önce, düşünmeye başlayın ve bunları çocuğunuzla yaptığınız konuşmalara katın.

### **Ev Dışında Somut Bir Dünya Oluşturma**

Çocuğu evin etrafında yürütün. Daha sonra da evin etrafını kendi başına dolanmasına izin verin. Evin dört kenarının olduğunu söyleyin ve gösterin. Tıpkı masanın etrafında ya da odaların duvarları boyunca yürürken yaptığı gibi, evin etrafında dolaşırken de yönle ilgili araştırmalar tekrar edilmelidir. Evin kenarlarıyla (duvarlarıyla) yakın çevredeki diğer nesnelere arasında ilişkiler kurulmalıdır. Örneğin "Evin güney tarafı arka bahçeye bakıyor. Evin kuzeyi 396. sokağa bakıyor. Arkamız ön kapıya dönükken, yüzümüz kuzeye dönüktür; yüzümüz ön kapıya dönükken, aynı zamanda güneye bakmaktayız."

Bir sonraki aşamada bloğun (iki sokak arasındaki apartman ya da ev dizisinin) etrafında yürümeye geçin. Blok, bütün kasabaların, mahallelerin temel birimidir. Çocuğa, tıpkı bir odanın ya da evin dört yanının, kenarının olması gibi, bir bloğun da dört yanı

olduğunu açıklayın. Zamanla bloğu sınırlayan sokakların isimlerini öğrenmesini sağlayın. Çocuğa, bir blok boyunca yürürken, yürüdüğü sokak ile onun arkasındaki "paralel sokaklar" olduğunu söyleyin. Paralel sokağın da, kendisinin şimdi yürüdüğü sokak ile aynı doğrultuda yer aldığını belirtin. Bloğun sonuna geldiğinde, karşısına çıkan sokağın "dikey sokak" olduğunu belirtin.

Bir blokla ilgili olarak aşağıdakiler öğretilir:

- Bloğun her yanında bir sokak bulunur. Bir bloğu sınırlayan dört sokak vardır.

- Kişi her zaman sokağın kenarındaki, yanındaki sokağa paralel kaldırımdan yürür.

- Bir bloğun dört köşesi ve dört kenarı bulunur. Her köşede bir kavşak vardır.

- İnsanların evleri bloğun her iki ucu arasındadır.

Bir bloğun etrafını dolaşırken izleyenler vurgulanmalıdır:

- Çocuğun yürüdüğü yön ve yaklaştığı sokak,

- Çocuğun arkasındaki yön ve sokak,

- Çocuğun paralel yürüdüğü sokak,

- Çocuğun bloğun, hangi yanı boyunca yürüdüğü,

- Çocuğun yürüdüğü sokağın, paralel olan sokağın yönü,



Çocuğun yaşına ve gelişim düzeyine bağlı olarak, bir bloğun etrafında dolaşırken her türlü yön araştırması yapılabilir. Çocuk çok küçük iken, anne ya da baba bloğun etrafında yürüyebilir ve eve dönebilmek için kaç kez sapılması gerektiğini sayabilir. Köşeler de sayılabilir. Çocuk büyüdükçe, yönleri kullanma becerisini daha da geliştirmelidir.

Çocuk, evin çevresindeki alanı öğrendikten sonra, bloğun sonuna kadar yürüme, sonra da evin önüne kadar geri dönmesine izin verin. Daha sonra da bloğun diğer ucuna yürüsün ve dönsün. Başlangıçta anne-baba onu takip etmeli ve göz kulak olmalıdır. Yürüyüşlerinden sonra, kendisiyle ne kadar gurur duyduğunuzu söyleyin. Çocuğun bloğun yarısına kadar gitmesine sonra da aynı yolu izleyerek eve dönmesine izin verin. Daha sonra da bloğun etrafını tamamen dolanarak eve dönmesini sağlayın. Eve döndüğünü anlamasını sağlayacak bir işarete gereksinim vardır. Genellikle, kaldırımın kenarındaki bir çalılık, kaldırımın bir bölümünün yüksek ya da pürüzlü olması, işaret olarak kullanılabilir.

Ön kapıdan çıkarak, evinizin önündeki yaya kaldırımına gelene kadar yürüyün. Kaldırım taşına gelene dek ilerleyin. Kaldırım taşının ne işe yaradığını anlatın; yaya kaldırımlarının bir, bir buçuk metre genişliğinde olduğunu söyleyin. Çocukla birlikte sokağı karşıdan karşıya geçin; ona sokağın tam karşısındaki

yükseltiyi gösterin. Sokağın öteki yakasındaki kaldırım taşını inceleyin. Çocuğın oturup, yukarıda anlatılanları elleriyle incelemesine izin verin. Tıpkı gören bir çocukta olduđu gibi, asla sokakta oynanmasına izin vermeyin ve sokađa çıkarken yanında mutlaka birisinin olmasına dikkat edin.

## Izgara Örüntüsü

Aşğıdaki şekilde bir ızgara örüntüsü gösterilmiştir. Bütün şehirler bu temel örüntüye göre inşa edilmiştir. Bir kere şehir blođu kavramı kazandırıldıktan sonra, bir kaç bloğun bir araya gelmesiyle bir ızgara örüntüsünün oluştuğunu anlayabilir. Kör çocuklar ızgara örüntüsünü ve bir kavşaktan geçtikten sonra sokağın devam etmesini anlamakta zorlanabilirler.

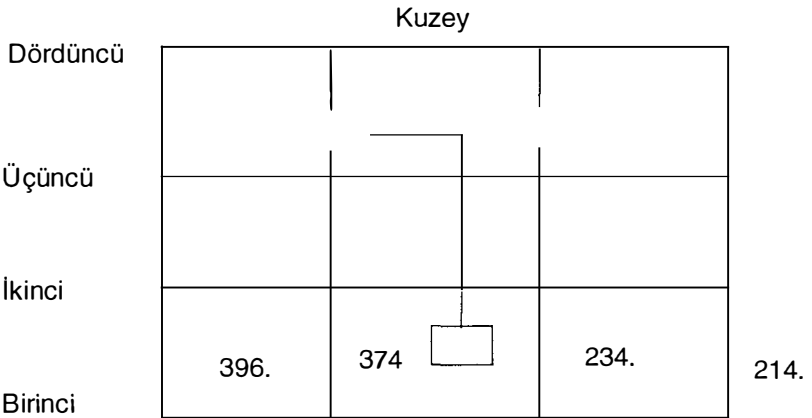

Kör çocuk 374. sokağındaki evinden ayrılır, kuzeye doğru yürür ve 2. Bulvarı geçer, 234. sokak hâlâ paralel sokaktır. Ama, birçok kör çocuk 2. Bulvara geçtikleri için 2. Bulvarda olduklarını zannederler. Kör çocukların anlamakta zorluk çektiği bir başka kavram da, 374. Sokak boyunca yürüdükleri zaman Batıdaki paralel sokağın 396. ve doğudaki paralel sokağın da 214. sokak olmasıdır. Bu durum, 234. sokak boyunca yürüdükleri sürece değişmez.

Çocuk 374. sokak boyunca kuzeye doğru yürürse ve sonra batıya dönüp 396. ile 3. Bulvarın kesiştiği köşeye gelirse, ızgara modelindeki sokakların tümünün konumu ona göre değişmiş olur. Batıya döndüğü zaman 2. Bulvar, birçok kör çocuğun sandığının aksine, artık arkada değildir. Artık arkada olan sokak 374. sokaktır; paralel olansa 3. Bulvardır.

İşte bunlar, bir hareket özgürlüğü uzmanının, yaşanan bölgenin fiziksel planını açıklamaya çalışırken karşılaştığı sorunlardan bazılarıdır. Anne-babalar, çocuklarını gerçek dünya da gezmeğe çıkardıkları zaman, yukarıda bahsedilen kavramlardan bazılarını çocuğa anlatmaya başlamalıdır.

Arabanızla gezintiye çıktığınızda, ilginç birşey görürseniz arabanızı durdurun ve bu nesnenin ne olduğunu dokunarak çocuğunuza gösterin. Çocuğunuzun, sözcüklerle anlatabildiği birşeyi "bildiğini" asla varsaymayın. Aslında bu sözcüklerin bir anlamı olma-

yabilir. Gerçek nesnelere doğrudan yaşantılarla gözlenmesi yerine, bu yaşantıların görüntülerini asla yeğlemeyin. Oyuncak inek ya da kamyon, kör bir çocuk için, gören bir çocuğun anladığından çok farklı bir anlam verir.

Görme engelli on yedi yaşındaki bir kız çocuğu, yan hattında vagonun durduğu istasyona on beş metre uzaklıkta oturmaktadır. Ancak, tren yolunu ve vagonun ne olduğuna ilişkin hiç bir fikri yoktur. Aynı şeyin sizin çocuğunuzu da başına gelmesine izin vermeyin. Çocuğunuzu dünyaya götürün.

### **Ön ve Arka Bahçede Oynama**

Çocuğunuzun arka bahçede oynamasına kaç yaşında izin vermelisiniz? Gören çocuğa kaç yaşında izin verirseniz, görme yetersizliği olan çocuğunuza da o zaman izin verebilirsiniz. Çitle çevrili bir arka bahçe, birinin gözetlemesine gerek kalmadan, çocuğa oyun oynama izni verebilecek bir yerdir. Eğer bir çit yoksa, çocuğun ön ve arka bahçede tek başına oynamasını sağlamak için bahçenin sınırlarını belirleyin ve öğretin. Bahçenin nerede bittiğini görebilmesi için, çocuğa araba (garaj) yolu, çalı, hendek ve kaldırım gibi yerleri gösterin. Çocuk sınırların dışına çıktığı zaman onu geri getirin.

Çocuk ön bahçede olduğunda, asla kaldırımın ötesine geçmemesi gerektiğini söyleyin. Köyde yaşa-

yan çocuęa, sokaęa inmesine ve yürümesine izin verilmelidir. Her zaman yolun solundan yürümesi ve bir araba yaklaşırken de, yoldan çekilmesi öğretilmelidir. Kasabada ya da köyde yaşayan çocuk şehre geldiğinde, bütün gün arabada oturtulmamalıdır. Ana-babasıyla markete gitmeli ve alışverişini yapmalıdır.

### **Çocuęun Tek Başına Yapabileceęi İşler**

- Çöpü dışarı çıkarıp dökmek,
- Mektup postalamak ve gazete almak,.
- Mahalleye gelen dondurmacının yanına gitmek.
- Komşular için ufak tefek şeyler satın almak,
- Sahanlığı ve merdiveni süpürmek,
- Alışveriş yapan anne ve babasına eşlik etmek,

Ana babaların günlük ihtiyaçları karşılamak için gittikleri dükkânlar, kör çocuęun öğrenmesi gereken bilgilerle dolu ambarlardır.

### **Arabayı Öğrenmek**

Birçok kör çocuk, arabayı oturulacak bir yeri olan ve ana ya da babanın kendilerini istedikleri yere götürmesi için kullanıldığının dışında birşey bilmemektedir. Kör çocuklar, çok küçük yaştan itibaren, arabanın parçaları hakkında sözlü bilgi edinirler. Ama parçaların adlarıyla, asılları arasında nasıl bağ kuracaklarını bilemezler. Daha önce de değinildięi gibi, bir

yere giderken çocuğunuzu da beraberinizde götürün; ona arabayı bulma, kendi başına kapıyı açma ve içeri girme şansı verin. Sizin yardımınızla arabanın dışını ve içini incelemesine izin verin. Böylece arabanın ve parçalarının aslında ne olduğuna dair gerçekçi bir bilgiye sahip olacaktır.

- Dört kenar kavramı burada da kullanılabilir. Sağ ve sol, ön ve arka sözcüklerini kullanarak arabayı tanımlayın. Çocuk yeterince büyük ve yönleri kullanabiliyorsa, arabayı tanımlamak için bunlardan yararlanın.

- Arabanın dört kapısını açıklayın ve bunları yolcu-ön, şoför-ön, yolcu-arka, şoför-arka diye isimlendirin.

- Arabanın üst kısmı, bagaj, ön lambalar (farlar), arka lâmbalar, lâstikler, cantlar, cant kapakları, ızgara, radyo anteni, ön ve arka camlar, cam silecekleri, ön ve arka çamurluklar, yan camlar, tavan, ön ve arka camları bölücüler ve plâkaları çocuğa açıklayın ve dokunarak incelemesine izin verin. Bagajı açın ve içindeki yedek lâstiği, anahtarları, krikoyu ve ilginç olan herşeyi araştırmasına izin verin. Aynı şeyi motor üzerinde de vantilatör kayışı, akü, bujiler ve karbüratör gibi sadece en önemli parçaları göstererek yapın.

- Arabanın içini inceleyin. Kontrol paneli, direksiyon, el freni, küllük, ön göz, kapı ve pencere kolları ve kilitler, çocuğun tanınması gereken parçalardır. Çocuğa emniyet kemerini öğretin ve bunu takıp çıkarmayı denemesine izin verin.

- Çocuğun oturduğu yer ile arabanın dış bölümleri arasında bağlantı kurun. "Önünde arkasında, sağında ve solunda ne var?" diye sorun. "Senin oturduğun yere göre motor, bagaj v.b. nerede kalıyor?"

- Çocuğu arabanın dışındaki çeşitli yerlerde tutarak "Şu anda yüzün arabanın önüne dönük. Arkadaki yolcu koltuğunun kapısını bul" deyin. Bunu arabanın çeşitli yerlerinden, farklı kapılarla tekrar deneyin.

- Çocuğunuzu arabanın üzerinde çeşitli yerlere oturtun ve nerede olduğunu bilip bilmediğine bakın. Daha sonra ona belirli bir kapıyı bulmasını söyleyin. Arabanın sağ arka, sol arka, sağ arka ve sağ ön köşelerinde sizinle buluşmasını söyleyin.

- Çocuğunuz arabadayken, sola ya da sağa döndüğünüzü, ileri ya da geri gittiğinizi söyleyin. Kısa bir süre sonra o da arabanın içindeyken bu terimleri doğru bir biçimde kullanmaya başlayacaktır. Çocuk yeterince büyüdüğü zaman yönleri kullanmaya başlayın.

Her genç kör adam kendi başına, patlamış bir lâstiği değiştirebilir. Neden olmasın?

Gelişiminin ilk yıllarında, yukarıda anlatılan öğrenme sürecini bir kamyon, kamyonet, karavan, traktör ve römork ile de tekrarlayın.

Belediye otobüs garajına gider ve görevlilere kör çocuğunuzla beraber otobüsü incelemek istediğinizi

söylerseniz, çok sevineceklerdir. Siz bu işi yaparken çevrede kimse olmayacaktır; çocuğunuzla birlikte otobüsü istediğiniz şekilde ve hızda inceleyebilirsiniz.

## **Gezinme Örüntüleri**

Kör çocukla yürürken kullandığı yürüme örüntüsü hakkında konuşmaya başlayın. Gezinme örüntüsüyle, kişinin bir yerden başka bir yere giderken kullandığı yolun (rotanın) biçimi anlatılmaktadır. Gören insanlar gezinme örüntülerini, çok az sayıda yararlı yol işaretinin bulunduğu yerlerde, yönelimlerini sürdürmek amacıyla kullanırlar. Hepimizin bir yerden başka bir yere giderken gün boyunca çeşitli kez kullandığı dört gezinme örüntüsü vardır: "I", "L", "U" ve "Z" Zig zag dır.

### **L Örüntüsü**

L örüntüsü, önce düz bir çizgi boyunca yürümek, sonra da 90 derecelik bir dönüş yaptıktan sonra da tekrar düz bir çizgi boyunca yürümedir. Bir blok güneşe ve bir blok doğuya doğru yürümek L biçimli bir yolculuk yapmaktır. L rotası şunlardan herhangi biri olabilir.

Buradaki çizgilerden biri, diğerinden daha uzun olabilir:



gibi. Bu son örüntü bir blok güneye ve dört blok doğuya örüntüsünü gösterebilir. Aşağıda, L örüntüsü kavramını öğretmekte yararlanılabilecek bazı düşünelere yer verilmiştir.

- Bir masanın üzerine L biçimini alacak şekilde 30 santimlik iki cetvel ya da odun parçası koyun. Şekli çocuğa inceletin ve sonra ona da yaptırın.

- Çocuğa parmağıyla masanın üzerine çeşitli L biçimleri çizdirin.

- Çocuğa masanın köşesine dokunmasını söyleyin. Burada da bir L şekli bulunmaktadır. Bir masanın çevresinin yarısını dolaştırın. Bu da L biçimli yol rotasının şeklini gösterir.

- Duvarları izleyerek odanın 2 duvarı boyunca çocuğu yürütün.

- Çocuğunuzla birlikte oturma odasının içinde kısa bir L rotası boyunca yürüyün (dört adım güneye, dört adım doğuya) Bu, çocuğun L örüntüsü hakkında bir fikir edinmesini sağlayacaktır. Çocuğa oturma odasında çeşitli L biçimleri çizerek yürümesini söyleyin.

- Bir bloğun çevresinin yarısını dolanarak L biçimli bir rota çizin.

- Yukarıda anlatılan alıştırmalarda ters yönlerde yürüyerek gerisin geriye başlangıç noktasına gelin.

## "I" Örüntüsü (Düz Çizgi Üzerinde Gezinme)

"I" örüntüsü, öğrenilmesi en kolay gezinme örüntüsüdür. "I" örüntüsü, düz bir çizgi boyunca yürümek, gezinmektir. Kör çocuk, "düz" sözcüğünü göremediği, hissedemediği, tadamadığı ya da duymadığı için, bu kavramı anlamakta güçlük çekebilir.

- Masanın üzerine bir sopa ya da cetvel koyun. Çocuğun ellerini cetvelin bir ucundan öbür ucuna kadar gezdirmesini, sonra da geri döndürmesini sağlayın. Çocuğa, bir elini masanın bir yanı boyunca hareket ettirmesini söyleyin. Ona "I" biçimli ya da düz bir çizgi boyunca hareketin kısa, orta ya da uzun mesafeli olabileceğini açıklayın.

- Çocuğu masanın bir kenarı ya da duvar boyunca yürütün.

- Çocuk, bir bloğun bir yanı boyunca yürürken "I" biçimli, ya da düz bir çizgi boyunca gezinmektedir.

## U Örüntüsü

U örüntüsünde çeşitli biçimlerde düzenlenebilir: U ( ],[ ) U örüntüsünde yürümek için önce düz gidilir, sonra doksan derecelik bir dönüş yapılır, yine düz gidilir ve sonra yine doksan derecelik bir dönüş yapılır ve yine düz gidilir.

- Üç tane 30 santimlik cetvel alın ve masanın üzerinde bir U şekli yaratın. Çocuğun bu şekli hissetmesini sağlayın. Daha sonra şekli bozun ve çocuktan cetvellerle bir U yapmasını isteyin.

- U biçimini anlayabilmesi için çocuđu masanın üç kenarı boyunca yürütün.

- Bu süreci odanın üç duvarıyla tekrarlayın.

- Çocuđu, duvarlardan destek almaksızın, odanın içinde U biçiminde yürütün.

- Bir blođun üç kenarı boyunca yürüyün, sonra aynı yolu izleyerek başlangıç noktasına dönün.

- Bir kavşađın 3 kenarı boyunca yürüyün.

Zig Zag ("Z") Örüntüsü

Zig zag örüntüsünde çeşitli biçimlerde düzenlenebilir. Bir blok kuzeye, bir blok doğuya, sonra yine bir blok kuzeye giderek zig zag örüntüsü oluşturabilir.

- Üç 30 santimlik cetvel alın ve zig zag örüntüsü oluşturarak masanın üzerine koyun: Çocuđun bir fikir edinebilmesi için, bunları hissetmesine izin verin. Cetvelleri birbirinden ayırın ve çocuđa bir zig zag biçimi yaptırın.

- Çocuđu oturma odasında zig zag örüntüsüne göre yürütün. Eğer zorluk çekerse, siz de onunla birlikte zig zag örüntüsü boyunca yürüyün.

- Mahalle içinde zig zag biçimine uygun olarak seyahat edin. Bunun için tek blok yeterli olmayacaktır. Bir blok kuzeye, bir blok doğuya, sonra tekrar bir

blok kuzeye gidin, başlangıç noktasına dönmek için aynı yoldan geriye yürüyün.

Bu bölümün amacı, çocukların "gerçek dünyanın neye benzediğini ve nasıl işlediğini "görmeleri" için, ana babalara çocuklarını dünyaya çıkarmalarına yardımcı olmaktır. Çocuklar gezinmeye ve bağımsız bir biçimde yaşamaya başlamadan önce, dünyanın neye benzediğini çok iyi bilmelidirler. Bir çocuğun bağımsız olarak gezinebilmesi için bilmesi gereken kavramlar aşağıda verilmiştir. Çocuk bunları "birinci elden" yani yaşayarak öğrenmelidir.

### **Kazandırılacak Kavramlar**

Sokak	kavşaklar +
kaldırım	(artı)
kaldırımtaş (yuvarlak, köşeli, karışık)	t düzçıkıntı
su oluğu	
sokak işareti	+ yol (stop)
bahçeyolu	2 yol (stop)
dar sokak	trafik ışıkları
trafik lambası	yürü lâmbası
dur işareti	
4 şeritli sokak	2 şeritli sokak
tek yönlü sokaklar	paralel parketmek
kanalizasyon şebekesi	paralel sokak
parkmetre	dikey sokak park
posta kutusu	sahası benzin
sokak işaretleri	istasyonu
hendek	
yaya geçidi	
tren rayları	
otoban	demiryolu geçidi
blok	kesişen yaya kaldırımları
çıkılmaz sokak kaldırım kenarı	

## **Başka Neler Yapılabilir?**

- Karton şeritleri düz bir yüzey üzerine yapıştırarak, içinde oturan mahallenin dokunsal bir haritasını çıkarın. Çocuk büyüdükçe haritaya yeni şeyler ekleyin.

- Türkiye'de, kullanılan evleri numaralandırma sistemini açıklayın. Sayıların nasıl birbirini izlediğini, tek sayıların sokağın bir yanında, çift sayıların da sokağın öbür yanında olduğunu anlatın. Evinizin numarasını ve bunun ne olduğunu çocuğunuza anlatın; aynı şeyi oturduğunuz bloktaki ve karşı sokaktaki komşularınızın evleri için de yapın.

- Çocuğunuzla birlikte markete belirli bir yoldan gidin ve başka bir yoldan dönün. Ona bir yere gitmenin birden fazla yolunun olduğunu öğretin.

- Çocuğunuza, yönünü değiştirdiğinde, çevresindeki her şeyin ona göre yer değiştirdiğini öğretin.

## **Dokuzuncu Bölüm Görme Yetersizliği Olan Çocuğa Çevreyi Gösterme**

### **Yürüyüşe Çıkın**

Kör çocuğa kendi dışındaki dünyayı öğretmek için mutlaka bir uzmana ya da bir el kitabına ihtiyaç yoktur. Yapılması gereken şey, ana-babanın çocuklarını evden çıkararak gerçek dünyanın içinde bulunmalarını sağlamaktır. Çocuklarının gerçek dünyaya katılmalarını sağlamak için, ders plânı şart değildir. Çocuğun merak ettikleri neler yapılması gerektiği konusunda sizi yönlendirecektir. Çocuğun soruları çok çeşitli olacaktır. Önemli olan, anne-babanın çocuğun sorularını, onun gelişim düzeyine uygun yanıtlar vererek yanıtlaması ve yanıtlarına mümkünse, çocuğun ellerini kullanarak inceleme yaşantıları eşlik etmesidir.

Çocuk elini kullanarak kavşak, yaya geçid ve giden bir kamyonu incelemesi olası değildir. Eliyle dokunarak inceleyemediklerini, diğer duyumlarıyla algılayabilir. Babasıyla kavşağın etrafında dolanarak kavşağa, caddeyi geçerken yaya yoluna ve önünden geçen bir kamyonu işiterek kamyonu ilişkin bir fikir edinebilir. Kör çocuk ne kadar fazla gerçek dünyada bulunma fırsatı yakalarsa, diğer duyumları da o kadar duyarlı olur ve kullanmayı öğrenmesi de gelişir.

Genellikle iyi niyetli anne-babalar çevredeki olayları ve nesnelere çocuklarına anlatırlar, ama çocuklar bahsedilen şey hakkında çok az uygulamalı bilgiye sahip olurlar. Çoğunlukla kör çocuk, uygulama yapmadan ve yaşamadan sözel bir açıklamayı ezberler.

Bu durumda sahip olduğu yaşantı, görsel terimlerle yapılmış kuru bir açıklamadır.

Kör bir çocuk, üzerine çıkmadığı takdirde, bir çatının ne olduğunu bilemez. Dokunmadığı sürece tavanın ne olduğunu bilemez. Kavramları gerçekten anlamak için yaşantılara gereksinim vardır. Ancak, kavramlara ilişkin yapılacak sözlü açıklamalar, ilk adımı oluşturur, ama asla yeterli değildir.

Küçük bir çocuk "hurda araba" terimini bir türlü anlayamıyormuş. Böyle birşeyin nasıl olacağını kavramakta güçlük çekiyormuş. Çocuğa hurda araba kavramı nasıl anlatılabilir diye düşünen öğretmen, çözümlü, onu bir araba mezarlığına götürmekte bulmuş. Çocuk da orada birçok hurda araba incelemiştir. Çocuk anlamlaştırıyorsa, yaşantı sağlayın,

## **Koşmak**

Çocuğunuz ve kendiniz için son derece yararlı alıştırmalardan biri koşmaktır. Hareketlerini taklit edebilecekleri bir başka çocuğu görme şansına sahip olmadıklarından, birçok kör çocuk asla koşma şansını elde edememektedir. Koştuklarında da son derece

hantal ve beceriksiz bir biçimde koşarlar. Hareket etme sınırlılığında dolayı çocukların kasları, onların koşmalarını sağlayacak kadar gelişmemektedir.

Göremeden koşma eyleminde belirli bir miktarda korku duygusu bulunur. Bir nesneye çarpma ya da kaldırımdan, bir yükseltiden düşme olasılığı vardır. Anne-babalar işte bu noktada çocuklarına rehberlik edebilirler. Çocuğunuza dirseğinin biraz yukarısından sizi tutmasını ya da dokunmasını ve yarım adım geriden izlemesini söyleyin. Yarım adım geriden izleyen çocuk, beden hareketlerinizi anlayabilecektir. Hergün akşam ya da sabah, bir defasında 20 metre gitseniz bile, kısa bir koşu yapmak için dışarı çıkın. Eğer bunu birkaç ay boyunca yapmaya devam ederseniz, çocuğunuzda gözle görülür bir gelişme olacaktır. Bu etkinliğin yan etkisi sizin durumunuzda da ilerleme olmasıdır.

Kör çocuğunuza, özgürce hareket edebileceği, futbol sahası gibi açık bir alana ya da parka götürün. Koşmasına izin verin ve cesaretlendirin. Önünde hiçbir şey olmadığını, bu nedenle herhangi bir nesneye çarpmaktan korkmaması gerektiğini anlatın. Ondaki 50 metre kadar uzaklasın ve sizin sesinize doğru koşmasını söyleyin.

Bu egzersiz onun için tarif edilemeyecek ölçüde değerlidir. Bu etkinlik bedensel becerilerini ve kendine güvenini geliştirecek, gerilimlerden kurtulmasını



sağlayacak, iştahını artıracak ve körlük tiklerine ortam yaratan edilginlikten uzaklaştıracaktır. Ayrıca, izleyen yıllarda sürdürmek isteyebileceği bedensel etkinlikler bulabilecektir.

Kör çocukların koşmaları çok acayip görünebilir. Bunun nedeni, küçük yaşlarda, koşma becerilerini geliştirmek için fırsatlar yaratılmamış olmasıdır. Kör çocukların bedensel etkinliklerde bulunmaları sınırlandırıldığı için, kas tonusu; kaslar arasında eşgüdüm ve canlılığı gören çocuklarınkinden daha azdır. Özellikle, koşma becerisi dikkate alındığında, ne kadar sınırlı yaşantıları olduğu ve yeterli olmadıkları gözlenir.

### **Eğitsel Yürüyüş**

Çocuğuyla gezintiye çıkan bir anne ya da babanın ders plânına ihtiyaç yoktur. Ana ya da baba çocuğunun sorularını yanıtlar ve mümkün olan her yerde açıklamalarını "çocuğun dokunarak elleriyle" inceleme yaşantısı sağlarsa, çocuğuna çok iyi bir yönlendirme öğretmeni olabilir.

Aşağıda bir gezinti sırasında, çocukların sorduğu sorular sol tarafta, sağ taraftaysa bunlara verilen yanıtlar yer almaktadır. Çocukla yapılan gezintiler doğal eğitim yürüşü özelliğini kazanabilir. Bunun için çocuğun sorduğu soruları, onun düzeyine göre açıklama ve mümkün olduğunca yaşantı sağlama yeterlidir.

- Bu ne sesi? *bisiklet*
- Bu ne sesi? *kovayı suyla dolduran işçiler*
- Kovanın şekli nasıldır? *ağzı yuvarlaktır*

- Bu ne sesi? *rayların üzerinde giden vagonlar*
  - Yapraklar neden düşer?
  - Yapraklara yazın ne olur?
  - Yanımızdan geçen ne? *Sokak Temizleyicisi*
  - Kaldırımdan düşebilir miyiz? *Evet*
  - Sokak temizleyicisi ne yapar?
  - Bu ne sesi? *Motorsiklet*
  - Bu ne sesi? *Kamyon*
  - Kamyon ile araba arasındaki fark nedir?
  - Römork nedir?
  - Yanımızdan geçen ne? *Çöp kamyonu*
  - O (araba) bize çarpar mı? *Hayır*
  - Şehir merkezinin dışına çıktım mı? *Hayır*
  - Bu nedir?
  - Bu nedir? *Parmaklık*
  - Kaldırımda ağaç büyür mü? Pastahanenin önündeki basamağa oturduktan sonra dondurma yemişler.
  - Önümüzde ne duruyor? *Kaldırıma parketmiş bir araba*
  - Burası park yeri mi?
  - Arabalar niye buraya park edilmiş?
  - Siz arabanızı nereye park ediyorsunuz?
- Öğretmen aşağıdaki soruları sorar, bilemedikleri zaman doğru yanıtları öğretmen vermiştir.
- Dondurma dükkânına gelirken kaç cadde geçtik?

- Okula dönmek için kaç cadde geçmemiz gerek?  
- Dondurma dükkânına gelirken güneş yüzümüze vuruyordu. Okula dönerken güneş neden yüzümüze vurmayacak?

- Dondurma dükkânına gidersek cadde sol tarafımızda kalıyordu.

- Okula dönerken hangi tarafımızda kalacak?

Pastahaneden okula dönerken çeşitli defalar du ru p, tüm çocuklar yüzlerini caddeye paralel çevirerek alıştırmalar yapmışlar. Cadde onların sağında, solunda ve arkalarında kalacak biçimde bedenlerini hareket ettirmişler.

Bu sorular 6-7 yaşlarındaki kör çocuklar tarafından sorulan sorulardır. Sorulardan da anlaşılacağı üzere, çocuklar dünya hakkında birşeyler öğrenme konusunda son derece meraklılar. Kör bir çocuğun dünyası, genellikle sınıfının dört duvarından, yatakhaneye giden kaldırımdan ve yatakhanein kendisinden ibarettir. Kör bir çocuğun, gören bir çocuğun yaptığı gibi sınıfının penceresinden bakarak dünyanın yapısı hakkında bilgi edinmediği çoğunlukla unutulur. Anne babanın yapması gereken tek şey, çocuğun meraklarını giderici yaşantılar sağlamaktır. Bu bir saatlik bir çalışmayla, sınıfın dört duvarıyla, okul ve yatakhaneyle ve evin hudutlarıyla sınırlı yaşantıları zenginleştirmiş ve kendi dışındaki dünyaya ilişkin gerçekçi bilgiler kazanmaları sağlanmıştır. Anne-babalar çocuklarını her hafta böyle bir gezintiye çıkarırsa, yukarıda belirtilen yaşantı zenginliği bir yıl içerisinde 50 kat çoğalacaktır.

## **Onuncu Bölüm**

### **Çocuğunuza Nasıl Öğretirsiniz**

Eğitsel yardım ne kadar erken başlarsa, çocuğunun geleceği açısından o kadar iyi olur. Çocuğunuz altı yaşından küçükse, onun gidebileceği bir okul bulunmamaktadır. Ancak, önceki bölümlerde ve bu bölümde yazılanları okuyarak ve okuduklarınızı uygulayarak, çocuğunuzun özgür ve bağımsız yetişmesi için gerekli ortam ve düzenlemeleri hazırlayabilirsiniz. Sonrada, ilgi ve desteğinizle, size yakın olan bir okul öncesi kurumuna gidebilir.

Çocuğunuz okul yaşına geldiyse, çocuğunuzu bir okula yerleştirmeye çalışmanızda yarar vardır. Bunun için, il ya da ilçe Milli Eğitim Müdürlüğüne başvurarak, yardımlarını isteyebilirsiniz. Çocuğunuz size yakın bir okula yerleştirilebileceği gibi, bulunduğunuz ile en yakın ilde bulunan görme yetersizliği olan çocuklar için açılmış olan özel eğitim okuluna da yerleştirilebilir.

**Erken Eğitim, Maddi Yardım, Optik ve Tıbbi Yardımlar Kadar Önemlidir.**

### **Görme Yetersizliği Olan Çocuğa Nasıl Öğretilir?**

Öğretirken Çocuğumun Görüp Görmemesi Farkeder mi?

Çocuğunuz hiç göremiyorsa, öğretmek istediğiniz becerileri onunla yaparak, ona kazandırabilirsiniz. Çocuğunuz çok az görüyorsa, izleyen sayfalarda yer alan becerileri, görmesinden yararlanarak kazandırınız.

Çocuğunuz sadece karanlıkta göremiyorsa, izleyen sayfalarda yer alan becerileri, en iyi gördüğü gündüzleri kazandırın. Gündüz bu becerileri yapmayı kazandıktan sonra gece öğretmeye başlayınız.

### Öğretirken Nelere Dikkat Edilmeli?

- Çocuğunuzun becerileri ne kadar yapabildiğini mutlaka gözleyiniz.

- Bağımsız olarak yapabildiği beceriler varsa, nasıl yapabildiğine bakınız. Nasıl yaptığını dikkate alarak, becerileri öğretiniz.

Bağımsız olarak becerileri yapmasını teşvik ediniz, zaman ve fırsat veriniz.

- Çocuğunuzun beceri ya da işi ne kadar yapabildiğini gözleyerek belirleyin, sadece bağımsız olarak yapamadığı yerlerde yardım edin.

- Çocuğunuza her defasında sadece bir beceri ya da bu becerinin sadece bir bölümünü öğretmeyi deneyiniz. Önceki beceri ya da becerinin kolay bölümü tamamen öğrenildiğinde, becerinin izleyen bölümünün öğretimine geçilmelidir.

- Mutlaka kolay öğreneceğini düşündüğünüz becerinin öğretiminden işe başlayınız.

### Öğretime Başlama

İlk olarak kazandırmak istediğiniz beceriyi çocuğunuzun nasıl yapacağını düşününüz. Sonra, bu beceri ya da işi nasıl yapabileceğini açıklayınız. Bu beceriyi kendisinin neden yapması gerektiğini ve yaşamda kendisine nasıl gerekli olduğunu anlatınız.

Beceri ya da işi ona anlatırken, beceriyi onunla birlikte yaparak nasıl yapılacağını gösteriniz. Çocuğunuzun sizi dinlerken, yapmış olduğunuz beceriyide parmaklarıyla yoklamasına, her defasında izin ve fırsat veriniz.

Daha sonra, çocuğunuzdan bu beceriyi kendi kendine yapmasını isteyiniz. Yardım etmeden yapabildiği kadar yapsın. Yapamadığı bölümleri birlikte yaparken, çocuğun elinin, elinizin üstünde olmasına ve yaptıklarınızın sözel açıklamalarına mutlaka yer veriniz.

Çocuğunuz beceriyi tamamlayabildiğinde, mutlu olduğunuzu gösterin. Daha önce yapamadığı bir becerinin küçük bir bölümünü yapabildiğinde, yine hoşnut olduğunuzu gösterin. Hoşnutluğunuzu Çok güzel yaptın, vay be nasıl da yapıyorsun, aferin gibi sözcüklerle birlikte, çocuğun başını okşayarak, yanağını okşayarak ve sarılarak gösterebilirsiniz. Ancak siz hoş-

nutluğunuzu belirttiğinizde, çocuğunuz becerileri yapmayı sürdürür ve daha iyisini yapmağa çalışır.

Beceri ya da işi, her defasında, her zaman yaptığınız şekilde yapınız. Becerileri kendi başına yapabilmeleri, sizin gittikçe daha az yardım etmenize bağlıdır. Ancak, çok fazla yardıma ihtiyacı olduğunda, ellerini ellerinizin üzerine koydurduktan sonra beceriyi tamamlayınız.

Öğretim, beceriyi tamamen kendi başına yapabildiğinde tamamlanmış olur.

Görme güçlüğü olan çocuğa da, diğer çocukların öğrendiği yemek yeme, su içme, elini yüzünü yıkama ve benzeri beceriler sizin yardımınızla öğretilmelidir.

## **Beslenme Becerilerinin Öğretimi**

### **Yemek Yeme**

Görme yetersizliği olan bebekte, diğer bebekler gibi emzirilerek beslenmelidir. Çocuk emzirilirken, anenin göğsüne yakın tutulmalıdır. Sevgi belirten şeyler söylerken, yumuşak bir şekilde okşanmalıdır. Emzirilirken sütün geldiği yerin gösterilmesi için, bir eliyle memeye dokunması sağlanmalıdır.

Görme güçlüğü olan çocuklarda, akranları gibi beslenmelidir. Diğer çocuklara verilen yiyecek ve içecekler, bu çocuklara da verilmelidir. Çocukların uygun beslenmesi, onların hastalıklardan korunması bakımından önemlidir.

Çocuğunuz kendi başına yemek yemeyi henüz beceremiyor olabilir. Eğer böyle ise, çocuğa kendi başına yemek yiyebilinceye kadar yardım edilmelidir.

Çocuğunuz akranları kadar hızlı büyümüyorsa, çevrenizde bulunan sağlık kurumuna başvurunuz. Her yemekten önce ve sonra ellerini yıkamasını ona göstererek, örnek olun ve neden yıkaması gerektiğini anlatın.

Çocuğa tabağı, kaşığı ve çatalı parmaklarıyla dokunarak tanıtırız. Tabağın iç ve dış yüzeylerini sorulduğunda gösterebilmeli, kaşığın sapını ağızından ayırmalı ve kaşığın iç kısmı yukarıya gelecek şekilde tutması gerektiği dokunarak incelerken anlatılmalı ve kaşığı birlikte tutarak nasıl kaşığı tuttuğu hissettirilmelidir. Sofrada kaşık, çatal ve tabağın nerede bulduklarını anlatınız ve dokunarak hissetmelerini sağlayınız. Başlangıçta, kuru yiyecekleri kaşıkla tabaktan alırken, elinizi elinin üzerine koyarak hissetmesini sağlayınız ve gittikçe daha az yardımla yemesine fırsat veriniz ve yaptıklarından dolayı hoşnutluğunuzu gösteriniz.

Diğer çocuklara olduğu gibi, daha sonra sıvı yiyecekleri kaşıkla yemesi öğretilmelidir. Görme engelli çocuğunuz da diğer çocuklar gibi, başlangıçta döküp-saçarak yemeğini yiyecektir. Kendi başlarına yemek yemelerine fırsat verilmeye devam edildikçe, daha az dökerek yemek yemeyi öğreneceklerdir.



Sofrada tuzluk ve biberlik aynı yerlere konulursa, çocuđunuz kolayca bulabilir. Tuzluđu ve biberliđi kullanırken, elini tuzluđun altında tutmasını gösteriniz ki, her sallayıřta ne kadar tuz ya da biber döküldüđünü anlayabilsin. Bazı tuzluklar tıklalı bazılarının da ađızları çok geniř olabilir. Elini tuzluđun altına tutması, ne az nede istenenden çok fazla tuz dökülmesini önler.

Çocuđunuz hiç göremiyorsa, farklı yemekler konulduđunda, bu yemekleri ayırması öğretilmelidir. Bunun için, yemek sırasında yanına oturarak, yediđi yemeđin ne olduđu, nelerden yapıldıđı anlatılmalıdır. Farklı yiyecekleri koklayarak ve dokunarak birbirlerinden ayırdetmeyi kazanmalıdır.

Sofrada çocuđunuzun her zaman aynı yere oturulması ve tabađının ve kařıđının aynı yere konulması yemek yemesini kolaylařtırır.

### Su İçme

Çocuđunuz suyu bardaktan bađımsız olarak içemiyorsa, ellerinizi çocuđun ellerinin üzerine koyarak, bardađı birlikte tutunuz. Bardađı ađzınıza götürerek bir yudum için ve bardađı tekrar masaya koyunuz Böylece bardakta su içme becerisinin yapılıř sırasını çocuđunuza göstermiř olursunuz. Sonra çocuđun ellerinin üzerine ellerinizi koyarak, bardađı birlikte tutun. Çocuđun ađzına götürün ve bir yudum aldıktan sonra, bardađı masaya koyunuz. Elinizle eline çok

hafif dokunarak, su içmesine ve daha sonra yardımları daha da azaltarak bağımsız olarak su içmesine or-tam hazırlayınız.

Bardak her zaman aynı yere konulursa, çocuğunuzun bardağı bulması kolaylaşır ve daha bağımsız hale gelebilir.

Çocuğunuz bardağına doldurulan sıvının yeterli olup olmadığını, doldurulan sıvının bardakta meydana getirdiği ısıdan ve ağırlığından anlayabilir. Bunun için değişik miktarlarda sıvıyı bardağa koyarak, gerek ısısından gerek ağırlığından, bardaktaki su miktarının ne kadar olduğunu karşılaştırarak öğretebilirsiniz. Ayrıca, başlangıçta çocuk okul çağına gelinceye kadar, sadece soğuk içeceklerle, çocuğun işaret parmağını hafifçe bardağın içine sokmasına izin vererek, sıvıyı taşırmadan bardağa koymasını kazandırılabilir.

### **Diş Fırçalama**

Diğer çocuklar gibi, görme güçlüğü olan çocuk», dişlerini fırçalamayı öğrenmelidir. Önce, diş fırçasının kolları yüzümüze doğru gelecek şekilde, çocuğun eli üzerinde eliniz olacak şekilde sapından birlikte tutunuz ve anlatınız. Başlangıçta diş macununu siz fırça üzerine koyunuz.

Yine diş fırçasını ağız içinde hareketini ve fırçalama işini göstermek için elinizi çocuğun eli üzerine koyarak, diş fırçasını ağızınızda birlikte hareket ettiriniz.

Diş fırçalandıktan sonra, ağızda biriken sıvıyı boşalttığınızı ve ağızınıza bir miktar su aldığınızı ve ağızınızda dolaştırdıktan sonra tekrar lavobaya boşalttığınızı anlatınız ve gösteriniz.

Sonra, onun diş fırçasına diş macununu birlikte koyunuz, onun ağızında diş fırçasını hâ-reket ettiriniz ve anlatınız.

Daha sonra, diş macununun nasıl diş fırçası üzerine sıkılacağını öğretmeye başlayınız. Diş fırçasının kıllarına yakın bir yerden diş fırçasının sapını bağımsız olarak tutmaya başladıktan sonra, diş macununu fırçanın üzerinde işaret parmağının yardımıyla yayma kazandırılabilir.

### **Bağımsız Olarak Tuvalet İhtiyacını Karşılama**

Görme yetersizliği olan çocukta, tuvalet ihtiyacını, diğer çocukların karşıladığı şekilde karşılamasını öğrenmelidir. Çocuğunuz tek başına tuvalete gidemiyorsa, onu tuvalete götürecek biri olmalıdır.

Tuvalete nasıl gireceği, girerken terlik, takunya gibi ne giyildiği ve onları nasıl bulacağı ve işi bittikten sonra nereye ve nasıl konulacağı gösterilirken anlatılmalıdır.

Daha sonra tuvaletin ayak konacak yerlerini, deliğini, varsa tuvalet musluğu ve tuvalet kâğıdının yeri, tuvalette oturma gösterilmeli ve anlatılmalıdır.

İhtiyacını karşıladıktan sonra, su ile ya da tuvalet kâğıdıyla nasıl temizleneceğini anlatınız ve birlikte yaparak gösteriniz

Tuvaletten çıkmadan önce, tuvalete su dökmesi gerekiyorsa, nereden ve nasıl döküleceğini birlikte yaparak gösterirken, anlatınız. Tuvalet sifonu varsa, sifonu nasıl çekeceğini birlikte yaparak gösterirken anlatınız.

Tuvaletten sonra, mutlaka ellerini sabunla yıkamasını kazandırınız. Ellerini sabunla yıkadıktan sonra, 'aman ne kadar temizmiş benim çocuğum "gibi sözcüklerle hoşnutluğunuzu belirtmeniz, çocuğunuzun alışkanlık kazanmasında etkili olacaktır.

Başlangıçta, çocuğunuz diğer çocuklar gibi, her şeyi mükemmel yapamayabilir. Ancak, sabırlı olmanız ve çocuğunuzun yaptıklarından hoşnutluğunuzu belirtmeniz daha iyi yapmasına yardım edebilir.

### **Giysileri Giyme ve Çıkarma**

Görme yetersizliğinden etkilenen çocuklarda, ailenin diğer üyeleri gibi giyinmelidir. Çocuğunuza, giysilerin önünü-arkasından ve tersini-yüzünden ayırmasını birlikte ayırarak, sırasıyla gösteriniz ve anlatınız. Bunun için, giysinin arka iç kısmına ufak bir kumaş parçası dikilmesi, giysinin tersini yüzünden ayırmasını öğrenmelerini kolaylaştırır ve giysilerini düzgün giymesine yardım eder.

Çocuğunuz, giydiği giysilerin renklerini ayırabilir. Bunun için, farklı renkler için kesilen farklı şekilde kesilmiş kumaş parçacıkları, giysilerin renklerini

ayırmak için ipucunu oluşturabilir. Örneğin, kırmızı için kare, mavi için üçgen gibi şekillerin kesilerek giysinin içine tutturulması, giysilerin renklerini ayırmaya yardım eder.

Ayrıca düğmelerin şekilleri, pantolon ve gömlelerini ayırmalarında ipucunu teşkil edebilir. Bunun için hangi gömleğinin ve pantolonunun düğmelerine parmaklarıyla dokunarak nasıl farklı olduğunu anlatınız.

Kazaklarını ayırmak için de, yapıldıkları materyale dokunarak, ayırmasını ve dokumanın farklarını anlatınız.

Çocuğunuza iç çamaşırının içini dışından ayırması için, dikiş yerlerine dokundurarak, dikiş yerlerinin içe geldiğini anlatınız ve gösteriniz. İç çamaşırının önünü-arkasından ayırmak için, iç çamaşırın omuz kısmında yer alan dikiş eklerinin arkaya geleceğini anlatınız ve gösteriniz. Daha sonra etek kısmından tutarak, giymesine yardım ediniz. Giydikten sonra tekrar elleriyle iç çamaşırının boyun ve etek kısmına birlikte dokunun. Yanlış giyildiği zaman, yine boyun ve etek kısımlarına dokundurarak, ne zaman doğru ne zaman yanlış giydiği anlatılabilir.

Diğer giysilerin iç ve dış yüzlerini ayırmak içinde, giysilerde yer alan ipuçlarından yararlanabilirsiniz.

Giysiler çıkarıldığında, düzenli bir şekilde aynı yere konulması ve asılması, giysilerini kolayca bulmala-

rına yardım eder. Bu nedenle, giysileri her zaman belirli şekillerde yerleştiriniz ve kendisinden isteyiniz.

### **Kör ya da Görme Yetersizliği Olan Bir Çocuk Yetiştirenlere Öneriler.**

- Çocuğa yapılabilecek en büyük yardım, kendi işini kendisinin görmesine alıştırmaktır.

- Kör çocuklarla, görme yetersizliğinden etkiledikleri için toplumsal açıdan uygun olmayan hiç bir şeyi yapmalarına izin verilmemelidir.

- Körlüğün, diğer insani niteliklerinin görülmesini engellemesine fırsat vermeyiniz. Baştan çocuğunuzu çocuk olarak, sonra da görme yetersizliği olan bir çocuk olarak görünüz. Komşularınız kör bir çocuk yerine, sadece körlüğü görebilirler.

- Her zaman nesnelere dokunarak incelemesine izin verin ve teşvik edin, dokunarak incelerken incelediklerini sözlü olarak açıklayın.

- Kör bir çocuğun yaşayarak öğreneceğini unutmayın.

- Kör çocuk nesnelere ve çevresini elleriyle görmek zorundadır.

- Onun için öyle bir göz atmak, yani kabaca dokunmak yeterli değildir. Yönlendirilmiş ayrıntılı dokunma gezinti gereklidir.

- Çevresindeki olay ve nesnelere hakkında sürekli bilgi verme konusunda her tür çaba verilmelidir.

- Kör bir çocuğun gelişimi büyük ölçüde dışarıdan yapılan yönlendirmelere dayanır.
- Yaşantılar ya kör çocuğa getirilmeli ya da yaşantılar içine salıverilmelidir.
- Görme yetersizliği olan çocuğa ve görme yetersizliğine yönelik ana-baba tutumları, çocuğun gelişimini çok önemli düzeyde etkiler.
- Kör çocuk nasıl göründüğünü hissetmelidir.
- Çocuğun hiç birşey yapmadan, boş boş oturmasına izin verilmemelidir. Bu yolla kötü alışkanlıklar edinebilir.
- Kör çocuğa çevresindekilere dokunarak, inceleyerek ve ağızına götürerek, çevresini değiştirme fırsatı verilmelidir.
- Nasıl ana-baba, gören çocuğuna çevresindeki nesnelere bakmamasını söyleyemezse, kör çocuğuna da çevrenizdeki nesnelere dokunmamasını söylemeyin.
- Çocuğunuzun, gerçek nesnelere doğrudan incelemesine ya da bu nesnelere aynıysa gibi olan maketlerine dokunarak, ayrıntılı bir şekilde inceleme olanağı yaratılmalıdır.
- Bir sözcük, temsil ettiği nesne, olgu ya da kavram için yeterli değildir.
- Ana-babanın, çocuğun körlüğü hakkındaki duyguları, düşünce ve yaklaşımları, çocuğun bu konudaki duyguları, düşünce ve yaklaşımını belirlemektedir.

Görme güçlüğü olan çocuğunuzda diğer çocuklar ve ailenin diğer üyeleri gibi banyo yapmayı, tırnak kesmeyi ve kendi eşyalarını katlamayı ve kaldırmayı yukarıda olduğu gibi baştan birlikte yaparak ve yaparken anlatmanızla öğrenir.

### **Görme Yetersizliği Olan Çocuğun Görme Engelliler Okuluna Yerleştirilmesi için Başvurulacak Kurumlar:**

1. Bulduğunuz ilde Milli Eğitim Müdürlüğüne bağlı Rehberlik Araştırma Merkezi
2. Milli Eğitim Bakanlığı Özel Eğitim ve Rehberlik Dairesi Başkanlığı A Blok Beşevler/Ankara
3. Veysel Vardal İlkokulu, Kilyos/Sarıyer İstanbul
4. Mithat Enç Ortaokulu, Beşevler Ankara
5. Göreneller İlkokulu ve Sanat Ortaokulu, Aydın-İlkeçerler Ankara
6. Aşık Veysel İlkokulu ve Sanat Ortaokulu, Bornova İzmir
7. Yahya Çavuş İlkokulu, Gelibolu Çanakkale
8. Mehmet Akif Ersoy İlkokulu, Tokat
9. Cemil Meriç İlkokulu, Niğde
10. Ertuğrul Gazi İlkokulu Kahraman Maraş
12. Gap İlkokulu ve Sanat Ortaokulu, Gaziantep



Görme Güçlüğünden Etkilenmiş Çocukla İlgili Danışmanlık Yapabilecek Kurumlar

\*Türkiye Körler Vakfı Genel Merkezi Fevzi Çakmak Sokak 14/3 Maltepe/Ankara

\*Altı Nokta Körler Derneği 17. Sokak No:63/1 Bahçelievler/Ankara

\*Gazi Üniversitesi Gazi Eğitim Fakültesi Özel Eğitim Bölümü Beşevler/Ankara

Türkiye Körler Federasyonu, Rasimpaşa Mah. Halitpaşa Cad. No:84/A Daire:3 Kadıköy/İstanbul

Görme Güçlüğünden Etkilenmiş Çocuk için Eğitim Araç Gereçlerinin Sağlanabileceği Kurumlar

\*Veysel Vardal İlkokulu Müdürlüğü Kilyos/Sarıyer İstanbul

\*Milli Eğitim Bakanlığı Özel Eğitim ve Rehberlik Dairesi Başkanlığı A Blok Beşevler/Ankara

\*Türkiye Körler Vakfı Genel Merkezi Fevzi Çakmak Sokak 14/3 Maltepe/Ankara

\*Milli Eğitim Bakanlığı Ders Aletleri Yapım Merkezi Gazi Mahallesi/Ankara



**'Aile Türk toplumunun temelidir.'**  
**Anayasa Madde 41.**